



Interrupteur d'installation

Série 8040/11-V30

– À conserver pour une utilisation ultérieure ! –

Sommaire

1	Indications générales.....	3
1.1	Fabricant.....	3
1.2	À propos du présent mode d'emploi	3
1.3	Autres documents.....	3
1.4	Conformité aux normes et dispositions.....	3
2	Explication des symboles.....	4
2.1	Symboles figurant dans le mode d'emploi	4
2.2	Symboles sur le dispositif	4
3	Sécurité.....	5
3.1	Utilisation conforme aux fins prévues	5
3.2	Qualification du personnel	5
3.3	Risques résiduels.....	6
4	Transport et stockage	7
5	Sélection de produits et ingénierie.....	8
6	Montage et installation.....	8
6.1	Montage / démontage.....	8
6.2	Installation.....	9
7	Mise en service.....	10
8	Exploitation	11
9	Maintenance, entretien, réparation	11
9.1	Maintenance	11
9.2	Entretien.....	11
9.3	Réparation	11
10	Retour	12
11	Nettoyage.....	12
12	Élimination	12
13	Accessoires et pièces de rechange	12
14	Annexe A	13
14.1	Caractéristiques techniques.....	13
15	Annexe B	15
15.1	Structure du dispositif	15
15.2	Dimensions / cotes de fixation	16

1 Indications générales

1.1 Fabricant

R. STAHL Schaltgeräte GmbH
Am Bahnhof 30
D-74638 Waldenburg
Allemagne

Tél. : +49 7942 943-0
Fax : +49 7942 943-4333
Internet : r-stahl.com
E-mail : info@r-stahl.com

1.2 À propos du présent mode d'emploi

- ▶ Lire attentivement le présent mode d'emploi, en particulier les consignes de sécurité, avant toute utilisation.
- ▶ Respecter tous les documents applicables (voir également le chapitre 1.3).
- ▶ Conserver le mode d'emploi pendant la durée de vie du dispositif.
- ▶ Le mode d'emploi doit être à tout moment accessible au personnel opérateur et de maintenance.
- ▶ Transmettre le mode d'emploi à chaque propriétaire ou utilisateur suivant du dispositif.
- ▶ Actualiser le mode d'emploi à chaque complément reçu de R. STAHL.

N° d'identification : 271551 / 8040623300
Numéro de publication : 2023-11-16·BA00·III·fr·01

La notice originale est la version allemande.
Celle-ci est juridiquement contraignante pour toutes les questions juridiques.

1.3 Autres documents

- Fiche technique
- Modes d'emploi des composants d'installation
- Informations et documents nationaux pour une utilisation en zones Ex (voir aussi chapitre 1.4)

Documents en d'autres langues, voir r-stahl.com





1.4 Conformité aux normes et dispositions

- Les certificats IECEX, ATEX, la déclaration de conformité UE ainsi que d'autres certificats et documents nationaux peuvent être téléchargés sous le lien suivant :
<https://r-stahl.com/en/global/support/downloads/>
Selon le champ d'application, des informations supplémentaires pertinentes pour la zone Ex peuvent être jointes en annexe.
- IECEX également sous : <https://www.iecex.com/>



2 Explication des symboles

FR

2.1 Symboles figurant dans le mode d'emploi

Symbole	Signification
	Avis pour faciliter le travail
 DANGER !	Situation dangereuse qui peut entraîner la mort ou des blessures graves avec des séquelles permanentes si les mesures de sécurité ne sont pas respectées.
 AVERTISSEMENT !	Situation dangereuse qui peut entraîner des blessures graves si les mesures de sécurité ne sont pas respectées.
 ATTENTION !	Situation dangereuse qui peut entraîner des blessures légères si les mesures de sécurité ne sont pas respectées.
AVIS !	Situation dangereuse qui peut entraîner des dégâts matériels si les mesures de sécurité ne sont pas respectées.

2.2 Symboles sur le dispositif

Symbole	Signification
 <small>05594E00</small>	Marquage CE selon la directive actuelle en vigueur.
 <small>02198E00</small>	Dispositif homologué pour les zones Ex selon le marquage.
 <small>11048E00</small>	Consignes de sécurité devant impérativement être prises en compte : si un dispositif porte ce symbole, les données correspondantes et/ou les avis relatifs à la sécurité contenus dans le mode d'emploi doivent impérativement être observés !

3 Sécurité

Le dispositif a été fabriqué selon l'état actuel de la technique et selon des règles de sécurité reconnues. Néanmoins, son utilisation peut entraîner un danger pour la vie et l'intégrité physique de l'utilisateur ou de tiers ou une dégradation du dispositif, de l'environnement et des biens.

- ▶ Utiliser le dispositif uniquement
 - dans un état irréprochable
 - conformément à son utilisation prévue et en tenant compte de la sécurité et des risques
 - dans le strict respect du présent mode d'emploi

3.1 Utilisation conforme aux fins prévues

L'interrupteur d'installation 8040/11-V30 est un matériel antidéflagrant destiné à un montage fixe. Il sert à la commande et la commutation de systèmes d'éclairage en zones Ex. Il est homologué pour une utilisation en zones Ex 1, 2, 21 et 22 ainsi que dans les zones sûres.

Une utilisation conforme implique le respect du présent mode d'emploi ainsi que de tous les documents applicables, par ex. la fiche technique. Toute autre utilisation des dispositifs n'est pas conforme à l'emploi prévu.

3.2 Qualification du personnel

Les opérations décrites dans ce mode d'emploi doivent exclusivement être exécutées par un personnel qualifié formé à cet effet. Ceci s'applique en particulier aux travaux relevant des domaines

- Sélection de produits, ingénierie
- Montage/démontage du dispositif
- Installation
- Mise en service
- Maintenance, réparation, nettoyage

Les personnels qualifiés exécutant ces opérations doivent avoir un niveau de connaissances satisfaisant aux dispositions et normes locales applicables.

Des connaissances supplémentaires sont requises pour les opérations exécutées en zone Ex ! R. STAHL recommande le niveau de connaissances décrit dans les normes suivantes :

- CEI/EN 60079-14 (ingénierie, sélection et montage d'installations électriques)
- CEI/EN 60079-17 (contrôle et maintenance d'installations électriques)
- CEI/EN 60079-19 (réparation de dispositif, révision et remise en état)

3.3 Risques résiduels

FR

3.3.1 Risque d'explosion

Dans une zone Ex, un risque d'explosion ne peut pas être totalement exclu, bien que l'appareil soit conçu selon l'état actuel de la technique.

- ▶ Effectuer toujours avec la plus grande précaution toutes les étapes de travail dans une zone Ex !
- ▶ Transporter, stocker, concevoir, monter et utiliser le dispositif uniquement dans le respect des caractéristiques techniques (voir chapitre « Caractéristiques techniques »).

Les dangers éventuels (« risques résiduels ») peuvent être différenciés en fonction des causes suivantes :

Dompage mécanique

Le dispositif risque d'être endommagé pendant le transport, le montage ou la mise en service. De tels dommages peuvent, entre autres, annihiler partiellement ou totalement la protection antidéflagrante du dispositif. Des explosions avec blessures mortelles ou graves peuvent en être la conséquence.

- ▶ Tenir compte du poids et de la charge maximale du dispositif, voir l'indication sur l'emballage.
- ▶ Transporter le dispositif uniquement dans son emballage d'origine ou un emballage équivalent.
- ▶ Contrôler l'absence de dommages sur l'emballage et le dispositif. Signaler immédiatement tout dommage à R. STAHL. Ne pas mettre en service un dispositif endommagé.
- ▶ Stocker le dispositif dans son emballage d'origine, au sec (sans condensation), dans une position stable et à l'abri des chocs.
- ▶ Lors du montage, ne pas endommager le boîtier, les composants d'installation ni les joints.

Surchauffe ou charge électrostatique

Une modification ultérieure du dispositif, un fonctionnement en dehors des conditions admises ou un nettoyage, une peinture/un revêtement inappropriés peuvent entraîner une surchauffe du dispositif ou y générer des charges électrostatiques pouvant déclencher des étincelles. Des explosions avec blessures mortelles ou graves peuvent en être la conséquence.

- ▶ Utiliser le dispositif uniquement dans les conditions d'utilisation prescrites (voir le marquage sur le dispositif et le chapitre « Caractéristiques techniques »).
- ▶ Ne fixer des plaques qu'en les perçant avec des accessoires d'origine et après avoir consulté R. STAHL.
- ▶ Lors de la fixation de plaques adhésives supplémentaires en plastique, respecter les spécifications de la norme CEI/EN 60079 relatives aux surfaces.

Détérioration de la protection IP

Après une installation adéquate et complète, le dispositif garantit le degré de protection IP requis. Toute modification de construction ou un montage incorrect du dispositif peut engendrer une détérioration de l'indice de protection IP. Des explosions avec blessures mortelles ou graves peuvent en être la conséquence.

- ▶ Installer le dispositif exclusivement dans la position de montage prescrite. Pour plus de détails, se référer au chapitre « Montage ».

Montage, installation, mise en service, maintenance ou nettoyage inappropriés

Les tâches de base telles que le montage, la mise en service, la maintenance ou le nettoyage du dispositif doivent exclusivement être exécutées conformément aux dispositions nationales en vigueur dans le pays d'utilisation, et ce par du personnel qualifié. Sans quoi la protection antidéflagrante risque d'être annihilée. Des explosions avec blessures mortelles ou graves peuvent en être la conséquence.

- ▶ Le montage, l'installation, la mise en service et la maintenance ne doivent être exécutés que par du personnel qualifié et autorisé (voir chapitre 3.2).
- ▶ Ouvrir le dispositif uniquement lorsqu'il est hors tension.

3.3.2 Risque de blessure

Chute de dispositif ou de composants

Pendant le transport et le montage, le dispositif lourd ou des composants risquent de tomber et blesser gravement des personnes par écrasements et contusions.

- ▶ Respecter le poids et la capacité de charge maximale du dispositif, voir les informations sur l'étiquette d'expédition ou sur l'emballage.
- ▶ Pour la fixation, utiliser du matériel de montage approprié.

Choc électrique

Lors du fonctionnement et de la maintenance, le dispositif est temporairement soumis à des tensions élevées, c'est pourquoi il doit être mis hors tension pendant l'installation.

Le contact avec des conducteurs d'une tension très élevée peut entraîner des chocs électriques graves, générant ainsi des blessures sévères.

- ▶ Utiliser le dispositif uniquement avec un matériel à tension interne conformément au chapitre « Caractéristiques techniques ».

4 Transport et stockage

- ▶ Transporter et stocker le dispositif avec précaution et dans le respect des consignes de sécurité (voir chapitre « Sécurité »).

5 Sélection de produits et ingénierie



DANGER! Risque d'explosion dû à un joint défectueux du dispositif !

Le non-respect de cette indication peut causer des blessures mortelles ou graves.

- ▶ Ne percer des trous supplémentaires qu'après avoir consulté R. STAHL.
- ▶ Équiper le boîtier uniquement de matériels (par ex. entrées de câbles, bouchons obturateurs, embouts de drainage ou bouchons respirateurs) dont l'utilisation en zones Ex a été avérée et homologuée, et qui correspondent au marquage sur le dispositif. Exemple de preuves : attestation d'examen CE de type ou IECEx Certificate of Conformity.
- ▶ Fermer les entrées de câble non utilisées avec des bouchons certifiés (rouge).
- ▶ Boucher tous les trous ouverts avec du matériel adapté.

AVIS !

Le non-respect de cette indication peut entraîner des dégâts matériels.

- ▶ La réception de travaux effectués de manière autonome par le client doit être exécutée conformément aux prescriptions en vigueur. Autrement, elle doit être effectuée par R. STAHL ou un organisme de contrôle (3rd party inspection) (chapitre 3.3.1). Cela peut se faire sur demande moyennant une offre correspondante de R. STAHL. Dans la mesure où les travaux sont effectués par R. STAHL, aucune réception supplémentaire n'est requise.

6 Montage et installation

6.1 Montage / démontage

- ▶ Monter le dispositif avec précaution et uniquement dans le respect des consignes de sécurité (voir chapitre « Sécurité »).
- ▶ Effectuer le montage avec du matériel approprié.



Dans le cas d'une combinaison de boîtiers, chaque boîtier doit être fixé séparément.

6.1.1 Position d'utilisation

La position d'utilisation est au choix.

6.1.2 Conditions d'installation liées à l'environnement

- ▶ En cas d'utilisation à l'extérieur, il est recommandé de prévoir un toit de protection pour le dispositif antidéflagrant.

6.1.3 Démontage

- ▶ Effectuer les étapes de travail du montage dans l'ordre inverse.

6.2 Installation

- ▶ Installer le dispositif avec précaution et uniquement dans le respect des consignes de sécurité (chapitre « Sécurité »).
- ▶ Suivre scrupuleusement les étapes d'installation décrites ci-après.

i Pour un fonctionnement dans des conditions difficiles, par ex. à bord de navires ou sous un fort ensoleillement, des mesures supplémentaires doivent être prises en fonction de l'emplacement pour garantir une installation correcte. De plus amples informations et instructions à ce sujet sont disponibles sur demande auprès de votre contact commercial responsable.



DANGER! Risque d'explosion dû à un fort échauffement à l'intérieur du boîtier !

Le non-respect de cette indication peut causer des blessures graves ou mortelles.

- ▶ Choisir des conducteurs appropriés qui ne dépassent pas l'échauffement admissible à l'intérieur du boîtier.
- ▶ Respecter les sections prescrites.
- ▶ Placer correctement les embouts.

6.2.1 Raccordement du conducteur

- ▶ Respecter les indications au chapitre « Caractéristiques techniques ».
- ▶ Choisir des conducteurs appropriés.
- ▶ Respecter les sections prescrites pour les conducteurs.
- ▶ Procéder au raccordement des conducteurs avec le plus grand soin.
- ▶ Procéder à l'isolation des conducteurs jusqu'aux bornes.
- ▶ Ne pas endommager le conducteur lors du dénudage (par ex. en l'entaillant).
- ▶ Pour ne pas dépasser la température maximale autorisée pour le conducteur et la surface, il convient de bien choisir les conducteurs ainsi que leur cheminement.
- ▶ Tout endommagement mécanique de l'isolation du conducteur causé par des pièces métalliques à arêtes vives ou en mouvement doit être évité.
- ▶ Mettre les embouts en place de manière correcte et avec un outil approprié.
- ▶ Toujours raccorder le conducteur de protection.
- ▶ Respecter le couple de serrage des organes de serrage.



Un ou deux conducteurs peuvent être raccordés sous une même borne de raccordement. Avec des conducteurs unifilaires, les deux conducteurs doivent avoir la même section et être composés du même matériau.
Les conducteurs peuvent être raccordés sans préparation particulière.

6.2.2 Raccordement du conducteur de protection

Lors du raccordement d'un conducteur de protection, respecter absolument ce qui suit :

- ▶ Toujours raccorder le conducteur de protection.
- ▶ Raccorder tous les éléments métalliques nus et sans tension au système de mise à la terre.
- ▶ Les conducteurs N doivent être posés comme parties actives.

Borne conducteur de protection

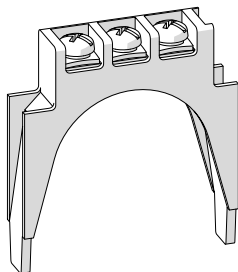

Section de raccordement : 0,32 ... 2,5 mm² / 22 ... 14 AWG

Couple de serrage : 0,5 ... 1 Nm

Longueur de dénudage : 10 ... 10,5 mm

24096E00

7 Mise en service

Avant la mise en service, effectuer les vérifications suivantes :

- ▶ Vérifier si le dispositif est endommagé.
- ▶ Vérifier l'exécution correcte du montage et de l'installation. Vérifiez que tous les obturateurs et cloisons des parties sous tension sont en place et fixés.
- ▶ S'assurer que tous les orifices/perçages dans le boîtier sont obturés par des composants autorisés à cet effet. Remplacer la protection de transport et anti-poussière fournie en usine (ruban adhésif ou caches en plastique) par des composants certifiés en conséquence.
- ▶ S'assurer que les joints et les systèmes d'étanchéité sont propres et intacts.
- ▶ Le cas échéant, retirer les corps étrangers.
- ▶ Vérifier si les couples de serrage prescrits sont respectés.

8 Exploitation

L'interrupteur d'installation est commandé par un axe et actionne ainsi les contacts. La position de commutation est clairement indiquée grâce au circuit à 90° (60°). Ceci est avantageux lorsque le système d'éclairage et l'interrupteur sont logés dans des pièces différentes. La poignée rotative fluorescente permet l'orientation en cas de panne de l'éclairage.

9 Maintenance, entretien, réparation

- ▶ Respecter les normes et dispositions nationales applicables dans le pays d'utilisation, par exemple CEI/EN 60079-14, CEI/EN 60079-17, CEI/EN 60079-19.

9.1 Maintenance

-  Les travaux d'entretien sur des éléments antidéflagrants ne sont **pas** autorisés. En cas de dommage, remplacer l'élément concerné.

En complément des réglementations nationales, vérifier en outre les points suivants :

- le serrage correct des conducteurs,
- la formation de fissures et d'autres dommages visibles sur le dispositif,
- l'absence de détérioration du boîtier, des têtes de commande et des joints,
- le respect des températures admissibles,
- l'ajustement ferme des fixations,
- une utilisation conforme aux fins prévues.

9.2 Entretien

- ▶ Entretien du dispositif conformément aux dispositions nationales en vigueur et aux consignes de sécurité du présent mode d'emploi (chapitre « Sécurité »).

9.3 Réparation

-  Les travaux de réparation sur des éléments antidéflagrants ne sont **pas** autorisés. En cas de dommage, remplacer l'élément concerné.

- ▶ Effectuer les réparations du dispositif uniquement avec des pièces de rechange d'origine et après consultation de R. STAHL.

10 Retour

- ▶ Tout retour ou emballage de dispositifs ne doit être effectué qu'en accord avec R. STAHL ! À cet effet, veuillez contacter le représentant local de R. STAHL.

Le service après-vente de R. STAHL se tient à disposition en cas de retour de dispositif pour réparation ou maintenance.

- ▶ Contacter personnellement le service après-vente.

ou

- ▶ Consulter le site Internet r-stahl.com.
- ▶ Sélectionner dans « Assistance » > « RMA » > « Formulaire RMA ».
- ▶ Remplir le formulaire et l'envoyer.
Vous recevrez automatiquement par e-mail un formulaire RMA.
Veuillez imprimer ce fichier.
- ▶ Envoyer ensemble dans l'emballage le dispositif et le formulaire RMA à la R. STAHL Schaltgeräte GmbH (adresse indiquée au chapitre 1.1).

11 Nettoyage

- ▶ Avant et après le nettoyage, vérifier si le dispositif est endommagé.
Mettre immédiatement hors service les dispositifs endommagés.
- ▶ Afin d'éviter toute surcharge électrostatique, les dispositifs situés en zones Ex doivent uniquement être nettoyés avec un chiffon humide.
- ▶ En cas de nettoyage humide, utiliser de l'eau ou des détergents doux, non abrasifs, non agressifs.
- ▶ Ne pas utiliser de détergents ou solvants agressifs.
- ▶ Ne jamais nettoyer le dispositif avec un jet d'eau puissant, par exemple avec un nettoyeur haute pression.

12 Élimination

- ▶ Respecter les prescriptions nationales et locales ainsi que les dispositions légales relatives à l'élimination.
- ▶ Les matériaux doivent être recyclés séparément.
- ▶ S'assurer d'une élimination de tous les composants respectueuse de l'environnement conformément aux dispositions légales.

13 Accessoires et pièces de rechange

AVIS ! Dysfonctionnement ou endommagement du dispositif si les pièces utilisées ne sont pas d'origine.

Le non-respect de cette indication peut entraîner des dégâts matériels.

- ▶ Utiliser uniquement des accessoires et des pièces de rechange d'origine de R. STAHL Schaltgeräte GmbH (voir fiche technique).

14 Annexe A

14.1 Caractéristiques techniques

FR

Protection contre les explosions

Mondial (IECEx)

Gaz et poussière	IECEx PTB 06.0025 Ex db eb ia ib [ja Ga] mb IIA, IIB, IIC, T6, T5 Gb Ex tb IIIC T80 °C, T95 °C Db
------------------	---

Europe (ATEX)

Gaz et poussière	PTB 01 ATEX 1105 II 2(1) G Ex db eb ia ib [ja Ga] mb IIA, IIB, IIC, T6, T5 Gb II 2 D Ex tb IIIC T80 °C, T95 °C Db
------------------	---

Attestations et certificats

Attestations	IECEx, ATEX, autres sur demande
--------------	---------------------------------

Caractéristiques techniques

Caractéristiques électriques

Tension assignée d'emploi	690 V AC, 220 V DC			
Puissance de commutation	Selon CEI/EN 60947-1, CEI/EN 60947-3, CEI/EN 60947-5-1 :			
	AC-1	AC-11	AC-15	DC-13 (G/D = 300 ms)
	690 V, 16 A	660 V, 2,5 A 500 V, 4 A 380 V, 6 A 220 V, 6 A	415 V, 16 A	230 V, 0,4 A
	DC-11 (G/D = 100 ms)	DC-11 (G/D = 50 ms)	DC-11 (G/D = 1 ms)	
	220 V, 0,4 A	220 V, 0,6 A	220 V, 1,0 A	
	110 V, 1,0 A	110 V, 1,6 A	110 V, 4,0 A	
	60 V, 4,0 A	60 V, 6,0 A	60 V, 16,0 A	

Conditions ambiantes

Température ambiante	T6 :
	-20 ... +55 °C (matériau de joint : NBR) -60 ... +55 °C (matériau de joint : silicone)

T5 :
-20 ... +60 °C (matériau de joint : NBR) -60 ... +60 °C (matériau de joint : silicone)

À des températures ambiantes < -40 °C, veiller soit à utiliser des entrées de câble spécialement adaptées aux basses températures, soit à monter le dispositif de telle sorte que les entrées de câble soient mécaniquement protégées. En cas de conditions d'utilisation différentes de la norme, veuillez consulter le fabricant.

(La température de stockage correspond à la température ambiante)

Caractéristiques techniques**Caractéristiques mécaniques**

Nombre de pôles	2
Degré de protection	IP66 selon CEI/EN 60529
Matériau	
Boîtier	Résine de polyester, renforcée de fibres de verre
Couvercle	Résine de polyester, renforcée de fibres de verre
Joint	Silicone, moussé
Durée de vie	≥ 10 ⁶ cycles de manœuvres
Fermeture du couvercle	4 x vis à tête plate M4 x 22 en acier inoxydable
Couple de serrage	Fermeture du couvercle : max. 1,4 Nm Vis de flasque : max. 1,1 Nm Bornes de connexion : 1,8 Nm

Montage / installation

Bornes de connexion	À fils fins : 1,5 ... 2,5 mm ² Unifilaire : 1,5 ... 4,0 mm ²		
Flasques	Standard	Plastique	Côté D : 1 x entrée de câble 8161 M25 x 1,5 1 x bouchon obturateur 8290 M25 x 1,5 Côté C : 1 x bouchon obturateur 8290 M25 x 1,5
	Option	Plastique	8040A0351 PA 2 x M25 x 1,5 8040A0351 PA 2 x M20 x 1,5 8040A0351 PA 1 x M32 x 1,5 8040A0351 PA 3 x M16 x 1,5 8040A0351 PA fermé
		Métal	8040 métal 1 x M25 x 1,5 8040 métal 2 x M20 x 1,5

Pour d'autres caractéristiques techniques, voir r-stahl.com

15 Annexe B

15.1 Structure du dispositif

FR



Schéma de connexion des dispositifs avec désignations des connexions et versions possibles



Interrupteur marche/arrêt

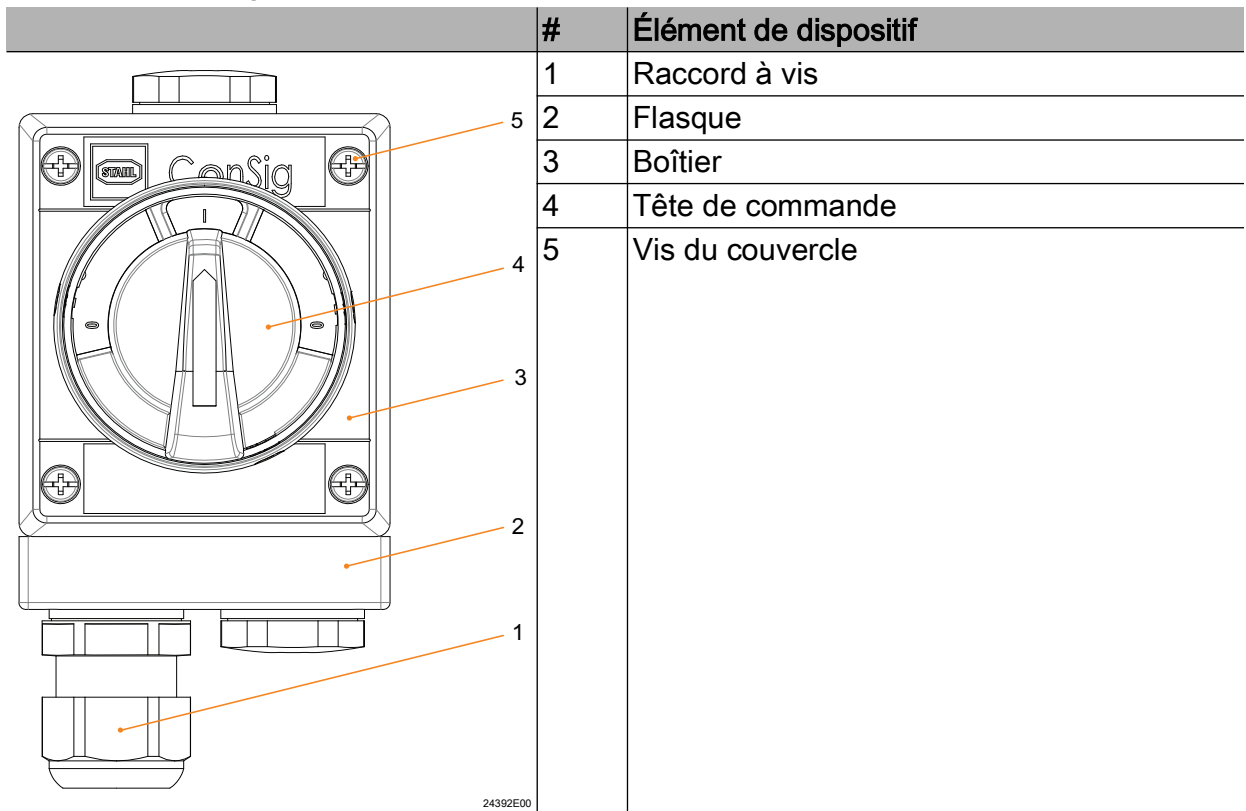
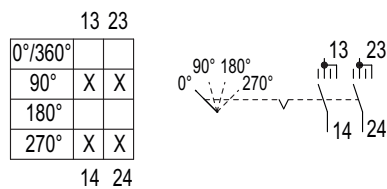
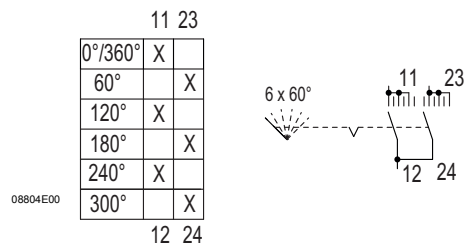

Commutateur-inverseur

08805E00

15.2 Dimensions / cotes de fixation

Plans d'encombrement (toutes les dimensions sont en mm [pouces]) –
Sous réserve de modifications

FR

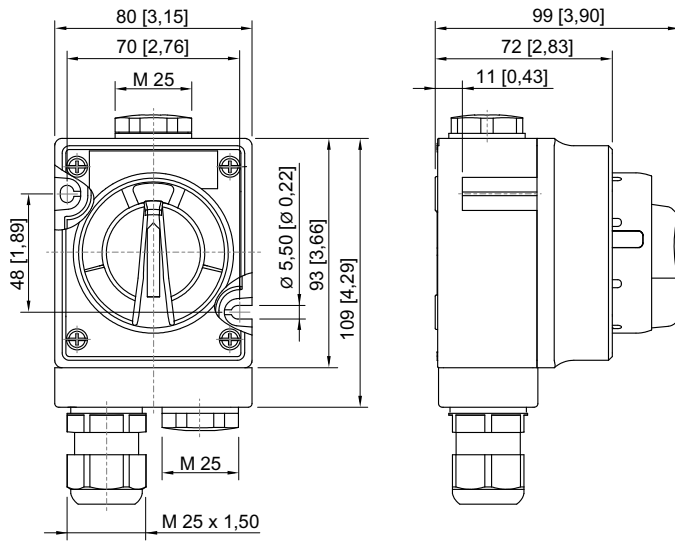

20537E00

**8040/11-V30 Interrupteur d'installation
avec raccord fileté en plastique**

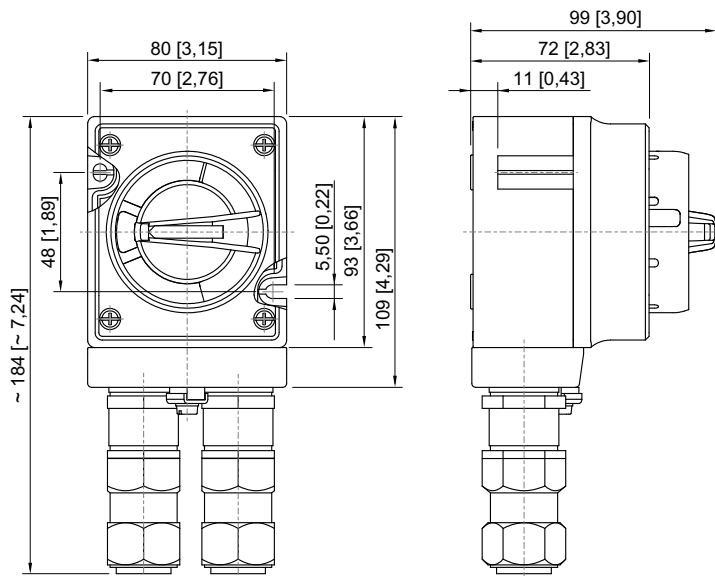

20538E00

**8040/11-V30 Interrupteur d'installation
avec CMP**

EU-Konformitätserklärung
EU Declaration of Conformity
Déclaration de Conformité UE



R. STAHL Schaltgeräte GmbH • Am Bahnhof 30 • 74638 Waldenburg, Germany
erklärt in alleiniger Verantwortung / declares in its sole responsibility / déclare sous sa seule responsabilité,

dass das Produkt: **Installationsschalter**
that the product: *Installation Switch*
que le produit: *Interrupteur*

Typ(en), type(s), type(s): **8040/11-V30**

mit den Anforderungen der folgenden Richtlinien und Normen übereinstimmt.
is in conformity with the requirements of the following directives and standards.
est conforme aux exigences des directives et des normes suivantes.

Richtlinie(n) / Directive(s) / Directive(s)	Norm(en) / Standard(s) / Norme(s)
2014/34/EU ATEX-Richtlinie 2014/34/EU <i>ATEX Directive</i> 2014/34/UE <i>Directive ATEX</i> (OJ L 96, 29/03/2014, p. 309–356)	EN IEC 60079-0:2018 EN 60079-1:2014 EN IEC 60079-7: 2015 / A1:2018 EN 60079-31:2014
Kennzeichnung, marking, marquage:	 II 2 G Ex db eb IIC T6 Gb II 2 D Ex tb IIIC T80 °C Db CE0158
EU-Baumusterprüfbescheinigung: <i>EU Type Examination Certificate:</i> <i>Attestation d'examen UE de type:</i>	PTB 01 ATEX 1105 (Physikalisch-Technische Bundesanstalt, Bundesallee 100, 38116 Braunschweig, Germany, NB0102)
Produktnormen nach Anhang II ATEX (aus Niederspannungsrichtlinie): <i>Product standards according to Low Voltage Directive:</i> <i>Normes des produit pour la Directive Basse Tension:</i>	EN 60947-1:2007 / A1:2011 / A2:2014 EN 60947-3:2021 EN 60947-5-1:2017 + AC:2020
2014/30/EU EMV-Richtlinie 2014/30/EU <i>EMC Directive</i> 2014/30/UE <i>Directive CEM</i> (OJ L 96, 29/03/2014, p. 79–106)	Nicht zutreffend nach Artikel 2, Absatz (2) d). Not applicable according to article 2, paragraph (2) d). Non applicable selon l'article 2, paragraphe (2) d).
2011/65/EU & (EU) 2015/863 RoHS-Richtlinien 2011/65/EU & (EU) <i>2015/863 RoHS Directives</i> 2011/65/UE & (UE) <i>2015/863 Directives RoHS</i> (OJ L 174, 1/07/2011, p. 88–110 & OJ L 137, 04/06/2015, p. 10-12)	EN IEC 63000:2018

Unterzeichnet für und im Namen von: / signed for and on behalf of: / signé pour et au nom de:

R. STAHL Schaltgeräte GmbH

Waldenburg, 2024-09-13

Ort und Datum
Place and date
Lieu et date

Holger Semrau
Leiter Entwicklung Schaltgeräte
Director R&D Switchgear
Directeur R&D Appareillage

Daniel Groth
Leiter Qualitätsmanagement Systeme
Director Quality Management Systems
Directeur Systèmes de Management de la Qualité