



Sirène 115 dB (A) protégé contre les explosions

Série YA90



Sommaire

1	Informations générales	2
1.1	Fabricant	2
1.2	Informations concernant le mode d'emploi	3
1.3	Conformité avec les normes et les dispositions	3
2	Explication des symboles	3
2.1	Symboles figurant dans le mode d'emploi	3
2.2	Avertissements	3
2.3	Symboles sur le dispositif	4
3	Consignes de sécurité	4
3.1	Conservation du mode d'emploi	4
3.2	Utilisation sûre	4
3.3	Transformations et modifications	5
4	Fonction et structure du dispositif	5
4.1	Fonction	5
5	Caractéristiques techniques	6
6	Transport et stockage	8
7	Montage et installation	9
7.1	Cotes / cotes de fixation	9
7.2	Montage / démontage, position d'utilisation	9
7.3	Installation	14
8	Mise en service	15
9	Fonctionnement	15
9.1	Fonctionnement	15
9.2	Dépannage	16
10	Maintenance, entretien, réparation	16
10.1	Entretien	16
10.2	Réparation	17
10.3	Retour	17
11	Nettoyage	17
12	Élimination	18
13	Accessoires et pièces de rechange	18
14	Déclaration de conformité CE	19

1 Informations générales

1.1 Fabricant

R. STAHL Schaltgeräte GmbH
 Kompetenzcenter Licht
 Nordstr. 10
 D-99427 Weimar
 Allemagne

Tél. : +49 3643 4324
 Fax : +49 3643 4221-76
 Internet : www.stahl-ex.com
 E-mail : info@stahl.de

R. STAHL Schaltgeräte GmbH
 Am Bahnhof 30
 74638 Waldenburg
 Allemagne

Tél. : +49 7942 943-0
 Fax : +49 7942 943-4333
 Internet : www.stahl-ex.com
 E-mail : info@stahl.de



1.2 Informations concernant le mode d'emploi

N° D'IDENT. : 237812 / YA9060300030
 Numéro de publication : 2015-02-26-BA00-III-fr-01

La notice originale est la version anglaise.
 Cette version est juridiquement obligatoire pour toutes les matières de juridiction.

1.3 Conformité avec les normes et les dispositions

Le matériel est conforme aux normes suivantes :

- CEI 60079-0:2011, édition 6.0
- IEC 60079-1:2007-04, édition 6.0
- CEI 60079-31:2008, édition 1.0
- CEI 60947-1:2007 + A1:2011
- CEI 61000-6-3:2001

Autres normes :

Voir les certificats et la déclaration de conformité CE : www.stahl-ex.com.

2 Explication des symboles

2.1 Symboles figurant dans le mode d'emploi



Symbole	Signification
	Conseils et recommandations concernant l'utilisation du dispositif
	Danger général
	Danger provoqué par une atmosphère explosive
	Danger provoqué par des pièces conductrices

2.2 Avertissements



Il est impératif de respecter les consignes d'avertissement pour réduire le risque lié à la construction et au fonctionnement. Les consignes d'avertissement sont structurées de la manière suivante :

- Mots d'avertissement : DANGER, AVERTISSEMENT, ATTENTION, AVIS
- Type de danger/dommage et origine
- Conséquences du danger

- La prise de mesures de correction pour éviter le danger/le dommage

	DANGER
	Danger pour les personnes Le non-respect de l'instruction entraîne des blessures graves ou même la mort.
	AVERTISSEMENT
	Danger pour les personnes Le non-respect de l'instruction peut entraîner des blessures graves ou même la mort.
	ATTENTION
	Danger pour les personnes Le non-respect de l'instruction peut entraîner des blessures bénignes ou légères.
AVIS	
Éviter tout dégât matériel Le non-respect de l'instruction peut entraîner des dégâts matériels sur le dispositif et/ou dans son environnement.	

2.3 Symboles sur le dispositif

Symbole	Signification
 <small>05594E00</small>	Marquage CE selon la directive actuelle en vigueur.
 <small>02198E00</small>	Dispositif certifié pour les zones à risque d'explosion selon le marquage.

3 Consignes de sécurité

3.1 Conservation du mode d'emploi

- Il est impératif de lire attentivement le mode d'emploi et de le conserver sur le lieu d'implantation du dispositif.
- Tous les documents et les modes d'emploi des dispositifs à raccorder livrés avec ceux-ci doivent être respectés.

3.2 Utilisation sûre

- Lire et respecter les consignes de sécurité mentionnées dans le présent mode d'emploi !
- Tenir compte des caractéristiques et des conditions techniques d'utilisation indiquées sur les plaques signalétiques.
- Tenir compte des indications supplémentaires figurant sur l'appareil.
- Le dispositif ne doit être utilisé que pour l'application pour laquelle il a été prévu!
- Nous ne saurions être tenus pour responsables de dommages résultant d'une utilisation erronée ou inadmissible ou du non-respect du présent mode d'emploi.
- Avant l'installation et la mise en service, s'assurer que le dispositif n'est pas

endommagé!

- Seules des personnes autorisées et formées à cet effet sont habilitées à exécuter des travaux sur le dispositif (installation, entretien, maintenance, correction de défauts).
- Sur des modèles spéciaux, le détail réel du matériel livré peut diverger des descriptions faites ici dans les cas suivants :
 - en cas de commande d'options complémentaires/divergentes
 - en raison de modifications techniques récentes des modèles décrits ici

3.3 Transformations et modifications

AVERTISSEMENT	
	<p>Danger lié aux transformations ou aux modifications sur le dispositif ! Risque de perte de la protection contre les explosions !</p> <ul style="list-style-type: none"> • Des transformations ou modifications sur le dispositif sont interdites. • Nous n'endossons aucune responsabilité et n'accordons aucune garantie pour des dommages résultant de transformations et de modifications.

4 Fonction et structure du dispositif

AVERTISSEMENT	
	<p>Danger résultant d'une utilisation non conforme à l'emploi prévu ! Risque de perte de la protection contre les explosions !</p> <ul style="list-style-type: none"> • Utiliser uniquement le dispositif conformément aux conditions de fonctionnement déterminées dans ce mode d'emploi.

4.1 Fonction

La série des transmetteurs de signal acoustique YA90 est destinée à l'utilisation dans des zones présentant un risque d'explosion ou dans des environnements difficiles. Les dispositifs peuvent être utilisés dans des zones présentant un risque d'explosion selon ATEX / IECEx, c'est-à-dire dans les zones 1 et 2 des groupes de gaz IIC ou 21 et 22 des groupes de poussière IIIC ainsi que dans des zones sûres.

Les variantes certifiées selon UL peuvent être utilisées dans les zones Class I, Division 2 pour les groupes de gaz A, B, C, D ainsi que dans des zones sûres.

5 Caractéristiques techniques

FR

Protection contre les explosions

Global (IECEX)

Gaz et poussière

Versions YA90/B :	IECEX BAS 08.0062X
Versions YA90/C :	IECEX BAS 08.0061X
Versions YA90/B+C :	EN 60079-0:2009, EN 60079-1:2007-04, EN 60079-31:2008
Versions YA90/B :	Ex d IIB T6 Ta -60 ... +60°C Gb
Versions YA90/C :	Ex d IIC T6 Ta -60 ... +60°C Gb
Versions YA90/B+C :	Ex tb IIIC T85°C Ta -60 ... +60°C Db IP66

Europe (ATEX)

Gaz et poussière

Versions YA90/B :	Baseefa 08 ATEX 0191 X
Versions YA90/C :	Baseefa 02 ATEX 0189 X
Versions YA90/B+C :	EN 60079-0:2009, EN 60079-1:2007, EN 60079-31:2009
Versions YA90/B :	⊕ II 2 G Ex d IIB T6 Ta -60 ... +60°C Gb
Versions YA90/C :	⊕ II 2 G Ex d IIC T6 Ta -60 ... +60°C Gb
Versions YA90/B+C :	⊕ II 2 D Ex tb IIIC T85°C Ta -60 ... +60°C Db IP66

Amérique du Nord (NEC, CEC)

Gaz et poussière

Versions YA90/B+C :	E161818 USL : UL 464 / ISA 12.12.01-2007 CNL : CAN/ULC-S525-07, édition 3 2007 / CSA C22.2 No. 213
Versions YA90/B :	USL, CNL - classe I, div. 2, groupes C et D (zones présentant un risque d'explosion) Température de service -60 ... +66 °C Avertisseur sonore, alerte d'incendie, mode privé
Versions YA90/C :	USL, CNL - classe I, div. 2, groupes A, B, C et D (zones présentant un risque d'explosion) Température de service -60 ... +66 °C Avertisseur sonore, alerte d'incendie, mode privé

Russie (GOST R)

Gaz et poussière

B01836 Marquage et certification sur la base du et conformément au produit ATEX.

Certificats et homologations

Certificats

IECEX, ATEX, Brésil (Inmetro), Chine (Chine-Ex), Inde (PESO), Corée (KCs), (Russie (GOST R), États-Unis (UL))
--

Caractéristiques techniques**Caractéristiques techniques**

Poids du produit	CA : 4,6 kg CC : 4,5 kg
------------------	----------------------------

Caractéristiques électriques

Tension assignée d'emploi	24 V DC, 48 V DC, 115 V AC et 230 V AC paramètres de fonctionnement + ou -10 %	
Courant assigné d'emploi	24 V CC	300 mA
	48 V CC	160 mA
	115 V CA	80 mA
	230 V CA	45 mA

Pour le certificat UL, le courant est calculé à partir de la moyenne quadratique. Les valeurs suivantes qui figurent également sur les étiquettes de produits des variantes UL en résultent :

24 V CC	500 mA
48 V CC	Les variantes certifiées UL ne sont pas disponibles
115 V CA	130 mA
230 V CA	90 mA

Données mécaniques

Matériau	
Boîtier	Polyester renforcé à la fibre de verre
Trompe	ABS, ignifuge
Fixations	Acier inoxydable
Degré de protection	IP66 ð BS EN 60529 NEMA 4X ð UL 50
Entrées dans le boîtier	2 entrées de câbles M20, munies d'un bouchon obturateur (1x) et d'une protection contre la poussière (1x) Les variantes UL sont livrées avec 2 adaptateurs M20 / 1/2'.

Conditions ambiantes

Température ambiante	ATEX / IECEx: -60 ... +60 °C UL & ULC: -60 ... +66 °C
Humidité relative max. de l'air	95 % à 40 °C

Caractéristiques techniques

Données acoustiques

Volume

115 dB(A) / 1 m
Sortie acoustique pour les produits du groupe de gaz IIC

Image polaire

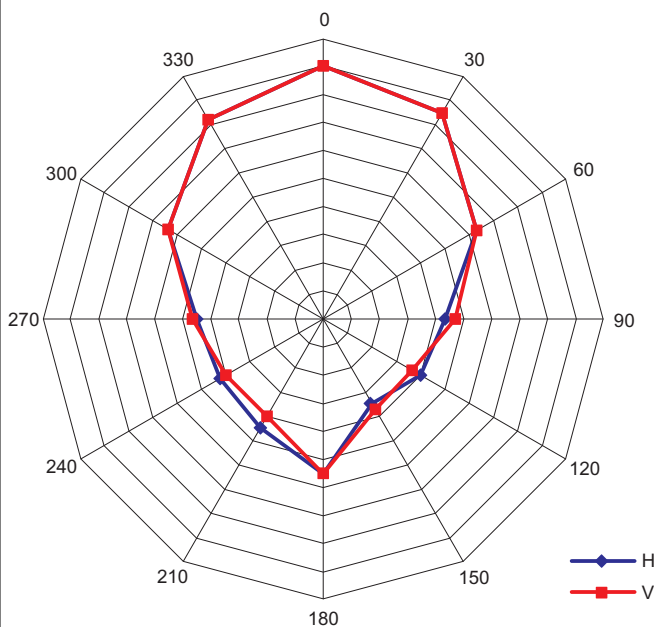

16321E00

Niveaux d'alarme

Alarme à 2 niveaux

Séquences sonores

Via interrupteur DIL

Sélection des signaux

32 (voir tableau 7.2.6 Sélection du signal sonore)
Tous les avertisseurs sonores disposent de 32 signaux sonores. Chacun de ces 32 signaux peut être sélectionné pour le premier ou le deuxième niveau d'alarme.
L'intensité sonore et la consommation de courant dépendent du signal sonore.

Montage / installation

Montage

Équerre de fixation en acier inoxydable compris dans le volume de livraison.
Trous pour M6, distance 60 mm.

Pour d'autres caractéristiques techniques, voir www.stahl-ex.com.

6 Transport et stockage

- Transporter et stocker le dispositif uniquement dans son l'emballage d'origine.
- Conserver le dispositif au sec (sans condensation) et à l'abri des secousses.
- Ne pas faire tomber le dispositif.

7 Montage et installation

7.1 Cotes / cotes de fixation

FR

Plans d'encombrement (toutes les dimensions en mm [pouces]) - sous réserve de modifications

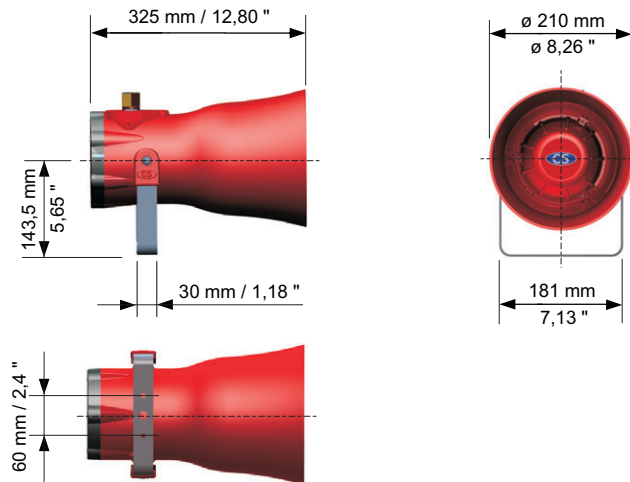

13971E00

7.2 Montage / démontage, position d'utilisation

DANGER	
	<p>Risque d'explosion ! Risque de blessures et de dégâts matériels !</p> <ul style="list-style-type: none"> • Enlever ou remplacer les composants avec précaution. • Veiller à ne pas endommager les surfaces de fente non couvertes et de les protéger contre la poussière et la salissure. • Monter les brides d'extrémité de manière droite sans utiliser de la force. Ne pas utiliser un marteau ou d'autres outils et ne pas tirer le dispositif vers le bas avec les vis de fixation.

- Monter le dispositif sur une surface plane et adaptée au poids du dispositif.
- Orienter la sortie acoustique en direction de la zone à couvrir (voir chapitre Caractéristiques techniques, image polaire).
- Utiliser un presse-étoupe antidéflagrant agréé et adapté au groupe de gaz pour introduire les câbles.
- Fermer les ouvertures non utilisées à l'aide de bouchons obturateurs antidéflagrants agréés.

7.2.1 Conditions de branchement au réseau

FR

	DANGER
	<p>Risque d'explosion ! Risque de blessures et de dégâts matériels !</p> <ul style="list-style-type: none"> • Seuls les passe-câbles à vis homologués peuvent être utilisés. Ils doivent être antidéflagrants (Ex d) et appropriés pour le type de câble utilisé. • Fermer les ouvertures non utilisées dans le boîtier à l'aide de bouchons obturateurs antidéflagrants. • Fermer les passe-câbles à vis non utilisés à l'aide de bouchons antidéflagrants. • Les passe-câbles à vis, les bouchons obturateurs et les bouchons doivent correspondre aux exigences de la norme CEI/EN 60079-14. • L'installation du passe-câble à vis doit être effectuée selon les instructions du fabricant. • L'entrée de câble peut atteindre une température de 70 °C. • Colmater les filetages avec un matériel d'étanchéité non durcissant afin de garantir le degré de protection IP 66.

	DANGER
	<p>Danger lié aux pièces conductrices ! Danger de mort ou risque élevé de blessures très graves !</p> <ul style="list-style-type: none"> • Mettre le dispositif hors tension avant de l'ouvrir et avant le démontage. • Protéger le dispositif de manière à empêcher une commutation non autorisée.

7.2.2 Raccordement au circuit imprimé

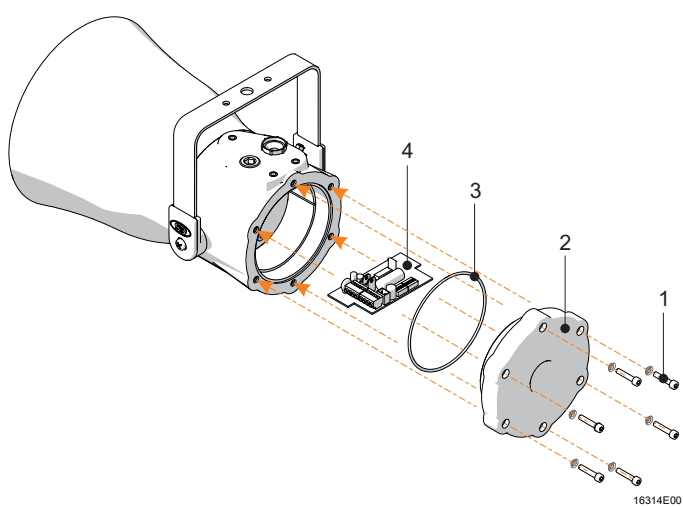
	<ul style="list-style-type: none"> • Dévisser les 6 vis (1) (lors du remontage, serrer les vis à un couple de serrage de 4 Nm). • Soulever le capuchon d'extrémité (2) avec précaution. • Placer le joint (3) sur le connecteur enfichable. • Soulever le circuit imprimé pour que les organes de serrage soient visibles (4). Utiliser des rails afin de garantir que le circuit imprimé soit correctement monté.
---	--

7.2.3 Remontage du boîtier

- Réassembler l'unité. Pour cela, insérer les vis à tête cylindrique fournies dans le capuchon d'extrémité.
- Procéder avec précaution lors du remplacement du circuit imprimé.
- Veiller à ce que le joint soit placé sur le connecteur enfichable.
- Insérer le capuchon d'extrémité et serrer les vis à un couple de serrage de 4 Nm.

7.2.4 Branchement électrique

Éléments clés

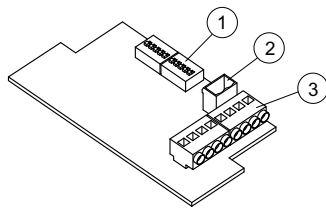

16315E00

Éléments clés YA 90 CC

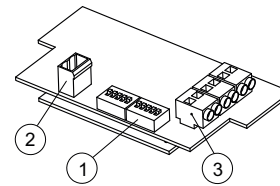

16316E00

Éléments clés YA 90 CA

Légende

- 1 = Commutateur de signal sonore (voir 7.2.6 Suite de sons réglable)
- 2 = Connexion pour l'unité de pression
- 3 = Borniers

Raccordement du câble

Câblage en parallèle de plusieurs dispositifs YA90

Les alarmes peuvent être connectées en parallèle, c'est-à-dire que jusqu'à dix alarmes peuvent être intégrées dans une seule boucle de système. Les deux jeux de bornes devraient être utilisés pour la connexion d'entrée et la connexion de sortie.

Schémas de connexion

i	<p>Surveillance des câbles pour dispositifs fonctionnant en tension continue</p> <ul style="list-style-type: none"> • par l'inversion de la polarité • par le raccordement d'une résistance de fin de ligne entre 0 V et +V. La résistance est définie par le constructeur du système.
i	<p>Deux niveaux de signal pour dispositifs fonctionnant en tension continue</p> <ul style="list-style-type: none"> • par l'inversion de la polarité • par le raccordement d'un troisième conducteur. <p>Deux niveaux de signal pour dispositifs fonctionnant en tension alternative</p> <ul style="list-style-type: none"> • par le raccordement d'un troisième conducteur.

Variantes fonctionnant en tension continue

<p style="text-align: right; font-size: small;">16317E00</p>	<p style="text-align: right; font-size: small;">16318E00</p>
<p>Schéma de connexion (deuxième niveau via un troisième conducteur)</p>	<p>Schéma de connexion (deuxième niveau via une inversion de la polarité)</p>

Variantes fonctionnant en tension alternative

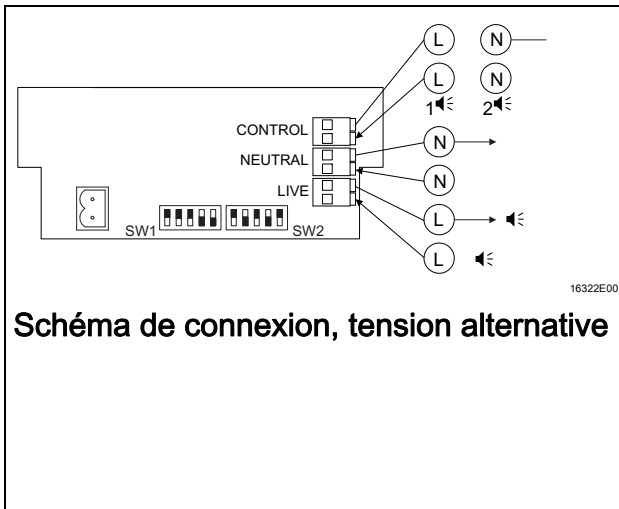

	= Lampe flash
	= Signal
	= Terre
	= Signal niveau 1
	= Signal niveau 2
	= Signal sonore
	= Prise téléphonique

7.2.5 Raccordement à la terre

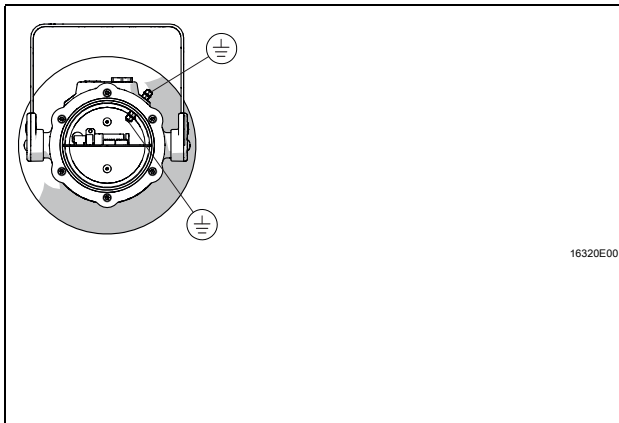

- Le dispositif YA90 doit être muni d'une connexion de mise à la terre de haute qualité.
- La connexion de mise à la terre interne est le point de raccordement primaire. La connexion externe est une ligne d'équipotentialité supplémentaire qui sera utilisée si une telle ligne est autorisée ou requise par la législation locale ou les autorités.

7.2.6 Sélection de la tonalité

i	Recommandation : Faire sélectionner le signal sonore à l'usine ou dans un atelier autorisé.
----------	--

- Sélection du signal sonore et des positions des commutateurs : voir le tableau ci-dessous.
- Vérification de la bonne position des commutateurs des signaux sonores sélectionnés pour les niveaux d'alarme 1 et 2

Tableau des sons

		Sélecteur de son		Fréquenc	
Son 01	Alternance de deux sons	800-1000	11111	0,5	Alarmes incendie passage à niveau
Son 02	Alternance de deux sons	2500-3100	01111	0,5	Alarmes de sécurité
Son 03	Alternance rapide de deux sons	800-1000	10111	0,25	Urgence élevée passage à niveau
Son 04	Alternance rapide de deux sons	2500-3100	00111	0,25	Sécurité préventive
Son 05	Alternance de deux sons	440-554	11011	0,4/0,1	AFNOR, France
Son 06	Alternance de deux sons	430-470	01011	1,0	
Son 07	Alternance très rapide de deux sons	800-1000	10011	0,13	
Son 08	Alternance très rapide de deux sons	2500-3200	00011	0,07	
Son 09	Alternance de deux sons	440-554	11101	2,0	Laisser un passage pour les secours, Suède
Son 10	Son continu	700	01101		Fin de l'alerte, Suède
Son 11	Son continu	1000	10101		
Son 12	Son continu	1000	00101		
Son 13	Son continu	2300	11001		
Son 14	Son continu	440	01001		
Son 15	Son interrompu	1000	10001	2,0	
Son 16	Son interrompu	420	00001	1,25	AS2220, Australie
Son 17	Son interrompu	1000	11110	0,5	
Son 18	Son interrompu	2500	01110	0,25	
Son 19	Son interrompu	2500	10110	0,5	
Son 20	Son interrompu	700	00110	6/12	Message important, Suède
Son 21	Son interrompu	1000	11010	1,0	
Son 22	Son interrompu	700	01010	4,0	Alarme d'attaque aérienne, Suède
Son 23	Son interrompu	700	10010	0,25	Avertissement local, Suède

Tableau des sons

Son 24	Son interrompu	720	00010	0,7/0,3	Alarme industrielle, Allemagne
Son 25	Interrompu, rapide, volume progressif	1400	11100	0,25	
Son 26	Sirène rapide	250-1200	01100	0,085	
Son 27	Augmentation et diminution constantes	1000	10100	10/40/10	Alarme industrielle, Allemagne
Son 28	Évacuation ISO 8201	800-1000	00100	En tant que standard	Alarme d'évacuation internationale
Son 29	Son de hurlement rapide	500-1000	11000	0,15	
Son 30	Son de hurlement lent	500-1200	01000	4,5	Évacuation, Pays-Bas
Son 31	Reverse sweep	1200-500	10000	1,0	Évacuation, Allemagne
Son 32	Sirène	500-1200	00000	3,0	

Les signaux acoustiques selon PFEER (prevention of fire and explosion, emergency response) conformément à la recommandation de l'UKOOA (UK Offshore Operators Association) :

Alarme générale	Signal acoustique 15	Son interrompu 1000 Hz
PAPA	Signal acoustique 31	Reverse sweep 1200-500 Hz
Gaz toxique	Signal acoustique 11	Son continu 1000 Hz

Section du commutateur de signal acoustique

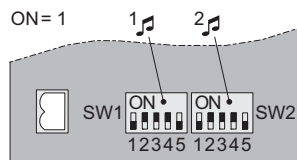

15268E00

Section du commutateur de signal acoustique YA90

7.3 Installation

	AVERTISSEMENT
	<p>Danger provoqué par des pièces conductrices ! Risque de blessures extrêmement graves !</p> <ul style="list-style-type: none"> • Mettre tous les branchements et les câbles hors tension. • Protéger les branchements de manière à empêcher une commutation non autorisée.

DANGER	
	<p>Risque d'explosion ! Risque de blessures et de dégâts matériels !</p> <ul style="list-style-type: none"> • Ne faire fonctionner l'appareil que dans un état intact. • Si le filetage est endommagé, le dispositif doit être remplacé immédiatement. • Manipuler le dispositif et les éléments avec beaucoup de précaution. • Protéger les surfaces de fente non couvertes contre la poussière, la saleté et l'endommagement. • Monter les brides d'extrémité de manière droite sans utiliser de la force. • Ne pas utiliser un marteau ou un autre outil métallique pour le montage de la bride d'extrémité. • Ne pas tirer le dispositif vers le bas avec les vis de fixation. • Le dispositif ne doit être installé que dans un environnement sec et propre.

8 Mise en service

AVERTISSEMENT	
	<p>Contrôler le dispositif avant la mise en service ! Risque de perte de la protection contre les explosions !</p> <ul style="list-style-type: none"> • Avant la mise en service, observer les spécifications d'essai faisant partie des dispositions nationales en vigueur afin de maintenir la protection contre les explosions. • Contrôler l'installation et le fonctionnement corrects du dispositif avant la mise en service.

Avant la mise en service, assurez-vous que

- le dispositif a été installé correctement.
- la tension de réseau et la tension assignée d'emploi sont identiques.
- le diamètre du câble utilisé est adapté au presse-étoupe.
- les presse-étoupes et bouchons obturateurs sont bien serrés.
- les câbles sont introduits correctement.
- le raccordement a été effectué correctement.
- toutes les vis et tous les écrous sont correctement serrés.
- la chambre de connexion est propre.
- le dispositif n'est pas endommagé.
- le dispositif ne comporte aucun corps étranger.
- le dispositif est correctement fermé.

9 Fonctionnement

9.1 Fonctionnement

Le dispositif avertit et alerte en émettant un signal acoustique

9.2 Dépannage

Lorsqu'une erreur se produit, veuillez lire les paragraphes précédents de ce document. Si les solutions proposées ne vous permettent pas d'éliminer le défaut :

- Veuillez vous adresser à la prochaine filiale de vente de R. STAHL Schaltgeräte GmbH.

Celle-ci a besoin des indications suivantes afin d'assurer un traitement rapide :

- Type et numéro de série
- Données d'achat
- Description des défauts
- Domaine d'application (notamment câblage d'entrée / de sortie)

10 Maintenance, entretien, réparation

	AVERTISSEMENT
	<p>Travaux non autorisés sur le dispositif ! Risque de blessures et de dommages matériels !</p> <ul style="list-style-type: none"> • Seules des personnes autorisées et formées à cet effet sont habilitées à exécuter des travaux sur le dispositif.

10.1 Entretien

	<p>Observer également les réglementations en vigueur dans le pays d'utilisation.</p>
---	--

- Le type et l'étendue des contrôles sont spécifiés dans les prescriptions nationales correspondantes.
- Adapter les intervalles de contrôle aux conditions de fonctionnement.

Les contrôles et mesures suivants doivent être effectués dans le cadre de la maintenance régulière.

Contrôle

Température ambiante admissible

Formation de fissures ou traces d'endommagement sur des parties du boîtier

Utilisation conforme à la destination

Bonne fixation des conducteurs

Vieillessement et endommagement des câbles

Vieillessement et endommagement des joints d'étanchéité.

Mesures

Si la température ambiante admissible n'est pas atteinte ou est dépassée, le dispositif devra être mis hors service.

Remplacer les parties échangeables du boîtier. Si elles ne peuvent pas être remplacées, le dispositif devra être mis hors service.

Si le dispositif n'est pas utilisé conformément à sa destination, il devra être mis hors service.

Bien fixer les conducteurs desserrés.

Remplacer les câbles endommagés ou vieillis.

Remplacer les joints endommagés, usés ou poreux. Remplacer les composants du boîtier garnis de mousse d'étanchéité dans leur intégralité.

10.2 Réparation

	DANGER
	<p>Danger si la réparation/l'entretien n'est pas effectué(e) correctement ! Risque de perte de la protection contre les explosions !</p> <ul style="list-style-type: none"> • Les réparations du dispositif ne doivent être réalisées que par la société R. STAHL Schaltgeräte GmbH.

10.3 Retour

Utiliser le formulaire « Feuille de maintenance » pour le retour de marchandise en cas de réparation/maintenance. Sur le site Internet « www.stahl-ex.com », allez au menu « Téléchargements > Service clients » :

- Pour télécharger et remplir la feuille de maintenance.
- Retourner le dispositif dans son emballage d'origine accompagnée de la feuille de maintenance à la société R. STAHL Schaltgeräte GmbH.

11 Nettoyage

- Nettoyer le dispositif avec un chiffon, balai, aspirateur ou autre.
- En cas de nettoyage humide, utiliser de l'eau ou des détergents doux, non abrasifs, non agressifs.
- Ne pas utiliser de détergents agressifs ou de solvants.

12 Élimination

- Respecter les prescriptions nationales et locales ainsi que les dispositions légales relatives à l'élimination.
- Les matériaux doivent être recyclés séparément.
- S'assurer d'une élimination de tous les composants respectueuse de l'environnement conformément aux dispositions légales.

13 Accessoires et pièces de rechange

AVIS

Utiliser uniquement des pièces de rechange et des accessoires d'origine de R. STAHL Schaltgeräte GmbH.



Vous trouverez les accessoires et les pièces de rechange sur la fiche technique figurant sur notre site Internet : www.stahl-ex.com.

14 Déclaration de conformité CE

FR

EG-Konformitätserklärung
EC Declaration of Conformity
Déclaration de Conformité CE



R. STAHL Schaltgeräte GmbH • Am Bahnhof 30 • 74638 Waldenburg, Germany
 erklärt in alleiniger Verantwortung, *declares in its sole responsibility, déclare sous sa seule responsabilité,*

dass das Produkt: *that the product: que le produit:* Hupe
 Sounder

Typ(en), *type(s), type(s):* YA90 B

mit den Anforderungen der folgenden Richtlinien und Normen übereinstimmt.
is in conformity with the requirements of the following directives and standards.
est conforme aux exigences des directives et des normes suivantes.

Richtlinie(n) <i>Directive(s)</i> <i>Directive(s)</i>	Norm(en) <i>Standard(s)</i> <i>Norme(s)</i>
94/9/EG: ATEX-Richtlinie 94/9/EC: ATEX Directive 94/9/CE: Directive ATEX	EN 60079-0:2009 EN 60079-1:2007 EN 60079-31: 2009

Kennzeichnung, *marking, marquage:* II 2 G Ex d IIB T* Gb **CE** 0158
 II 2 D Ex tb IIIC T***°C Db

EG-Baumusterprüfbescheinigung: *EC Type Examination Certificate: Attestation d'examen CE de type:* Baseefa 08 ATEX 0191 X
 (Baseefa Ltd., Rockhead Business Park Staden Lane, Buxton Derbyshire, SK17 9RZ United Kingdom)

Produktnormen nach Niederspannungsrichtlinie: *Product standards according to Low Voltage Directive: Normes des produit pour la Directive Basse Tension:* EN 60947-1:2007 + A1:2011

2004/108/EG: EMV-Richtlinie
 2004/108/EC: EMC Directive
 2004/108/CE: Directive CEM
 EN 50130-4 : 1995 + A1 : 1998, +A2: 2003
 EN 61000-6-3 : 2001

Waldenburg, 2013-10-02
 i.V.
 Ort und Datum
Place and date
Lieu et date
C. Brenner
 Leiter Entwicklung Leuchten & Signalgeräte
Director R&D Lighting & Signaling devices
Directeur R&D Eclairage & Appareils de signalisation

i.V.
J.-P. Rückgauer
 Leiter Qualitätsmanagement
Director Quality Management
Directeur Assurance de Qualité

F-4174-601 01/2011 STMZ

YA9060020010-01



EG-Konformitätserklärung
EC Declaration of Conformity
Déclaration de Conformité CE



R. STAHL Schaltgeräte GmbH • Am Bahnhof 30 • 74638 Waldenburg, Germany
 erklärt in alleiniger Verantwortung, *declares in its sole responsibility, déclare sous sa seule responsabilité,*

das Produkt: Hupe
that the product: Sounder
que le produit:

Typ(en), type(s), type(s): YA90 C

mit den Anforderungen der folgenden Richtlinien und Normen übereinstimmt.
is in conformity with the requirements of the following directives and standards.
est conforme aux exigences des directives et des normes suivantes.

Richtlinie(n) <i>Directive(s)</i> <i>Directive(s)</i>	Norm(en) <i>Standard(s)</i> <i>Norme(s)</i>
94/9/EG: ATEX-Richtlinie 94/9/EC: ATEX Directive 94/9/CE: Directive ATEX	EN 60079-0:2009 EN 60079-1:2007 EN 60079-31: 2009
Kennzeichnung, marking, marquage:	II 2 G Ex d IIC T* Gb II 2 D Ex tb IIIC T***°C Db CE 0158
EG-Baumusterprüfbescheinigung: <i>EC Type Examination Certificate:</i> <i>Attestation d'examen CE de type:</i>	Baseefa 08 ATEX 0189 X (Baseefa Ltd., Rockhead Business Park Staden Lane, Buxton Derbyshire, SK17 9RZ United Kingdom)
Produktnormen nach Niederspannungsrichtlinie: <i>Product standards according to Low Voltage Directive:</i> <i>Normes des produit pour la Directive Basse Tension:</i>	EN 60947-1:2007 + A1:2011
2004/108/EG: EMV-Richtlinie 2004/108/EC: EMC Directive 2004/108/CE: Directive CEM	EN 50130-4 : 1995 + A1 : 1998, +A2: 2003 EN 61000-6-3 : 2001

Waldenburg, 2013-10-02

Ort und Datum
Place and date
Lieu et date

i.V.

C. Brenner
 Leiter Entwicklung Leuchten & Signalgeräte
Director R&D Lighting & Signaling devices
Directeur R&D Eclairage & Appareils de signalisation

i.V.

J.-P. Rückgauer
 Leiter Qualitätsmanagement
Director Quality Management
Directeur Assurance de Qualité

