



## Positionsschalter

Reihe 8074/2

## Inhaltsverzeichnis

1	Allgemeine Angaben .....	3
1.1	Hersteller .....	3
1.2	Angaben zur Betriebsanleitung .....	3
1.3	Weitere Dokumente .....	3
1.4	Konformität zu Normen und Bestimmungen .....	3
2	Erläuterung der Symbole .....	4
2.1	Symbole in der Betriebsanleitung .....	4
2.2	Warnhinweise .....	4
2.3	Symbole am Gerät .....	5
3	Sicherheitshinweise .....	5
3.1	Aufbewahrung der Betriebsanleitung .....	5
3.2	Qualifikation des Personals .....	5
3.3	Sichere Verwendung .....	6
3.4	Umbauten und Änderungen .....	6
4	Funktion und Geräteaufbau .....	7
5	Technische Daten .....	7
6	Transport und Lagerung .....	10
7	Montage und Installation .....	10
7.1	Maßangaben / Befestigungsmaße .....	11
7.2	Montage / Demontage, Gebrauchslage .....	12
7.3	Installation .....	13
8	Inbetriebnahme .....	17
9	Instandhaltung, Wartung, Reparatur .....	18
9.1	Instandhaltung .....	18
9.2	Wartung .....	18
9.3	Reparatur .....	18
9.4	Rücksendung .....	19
10	Reinigung .....	19
11	Entsorgung .....	19
12	Zubehör und Ersatzteile .....	19

# 1 Allgemeine Angaben

## 1.1 Hersteller

R. STAHL Schaltgeräte GmbH  
Am Bahnhof 30  
74638 Waldenburg  
Germany

Tel.: +49 7942 943-0  
Fax: +49 7942 943-4333  
Internet: r-stahl.com  
E-Mail: info@r-stahl.com

## 1.2 Angaben zur Betriebsanleitung

ID-Nr.: 262224 / 807460300090  
Publikationsnummer: 2025-02-12-BA00-III-de-03

Die Originalbetriebsanleitung ist die englische Ausgabe.  
Diese ist rechtsverbindlich in allen juristischen Angelegenheiten.

## 1.3 Weitere Dokumente

- Datenblatt
- Handbuch

Dokumente in weiteren Sprachen, siehe r-stahl.com.

## 1.4 Konformität zu Normen und Bestimmungen

IECEX, ATEX, EU-Konformitätserklärung und weitere nationale Zertifikate stehen unter folgendem Link zum Download bereit: <https://r-stahl.com/de/global/support/downloads/>  
IECEX zusätzlich unter: <https://www.iecex.com/>

## 2 Erläuterung der Symbole

### 2.1 Symbole in der Betriebsanleitung

Symbol	Bedeutung
	Tipps und Empfehlungen zum Gebrauch des Geräts
	Gefahr durch explosionsfähige Atmosphäre
	Gefahr durch spannungsführende Teile





### 2.2 Warnhinweise

Warnhinweise unbedingt befolgen, um das konstruktive und durch den Betrieb bedingte Risiko zu minimieren. Die Warnhinweise sind wie folgt aufgebaut:

- Signalwort: GEFAHR, WARNUNG, VORSICHT, HINWEIS
- Art und Quelle der Gefahr/des Schadens
- Folgen der Gefahr
- Ergreifen von Gegenmaßnahmen zum Vermeiden der Gefahr bzw. des Schadens

	<b>GEFAHR</b>
	Gefahren für Personen Nichtbeachtung der Anweisung führt zu schweren oder tödlichen Verletzungen bei Personen.
	<b>WARNUNG</b>
	Gefahren für Personen Nichtbeachtung der Anweisung kann zu schweren oder tödlichen Verletzungen bei Personen führen.
	<b>VORSICHT</b>
	Gefahren für Personen Nichtbeachtung der Anweisung kann zu leichten Verletzungen bei Personen führen.
<b>HINWEIS</b>	
Vermeidung von Sachschaden Nichtbeachtung der Anweisung kann zu einem Sachschaden am Gerät und/oder seiner Umgebung führen.	

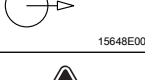
## 2.3 Symbole am Gerät

Symbol	Bedeutung
	CE-Kennzeichnung gemäß aktuell gültiger Richtlinie.
	Gerät gemäß Kennzeichnung für explosionsgefährdete Bereiche zertifiziert.
	Eingang
	Ausgang
	Sicherheitshinweise, welche unerlässlich zur Kenntnis genommen werden müssen: Bei Geräten mit diesem Symbol sind die entsprechenden Daten und / oder die sicherheitsrelevanten Hinweise der Betriebsanleitung zu beachten!

## 3 Sicherheitshinweise

### 3.1 Aufbewahrung der Betriebsanleitung

- Betriebsanleitung sorgfältig lesen.
- Betriebsanleitung am Einbauort des Geräts aufbewahren.
- Mitgeltende Dokumente und Betriebsanleitungen der anzuschließenden Geräte beachten.

### 3.2 Qualifikation des Personals

Für die in dieser Betriebsanleitung beschriebenen Tätigkeiten ist eine entsprechend qualifizierte Fachkraft erforderlich. Dies gilt vor allem für Arbeiten in den Bereichen

- Projektierung
- Montage/Demontage des Geräts
- (Elektrische) Installation
- Inbetriebnahme
- Instandhaltung, Reparatur, Reinigung

Fachkräfte, die diese Tätigkeiten ausführen, müssen einen Kenntnisstand haben, der relevante nationale Normen und Bestimmungen umfasst.

Für Tätigkeiten in explosionsgefährdeten Bereichen sind weitere Kenntnisse erforderlich!

R. STAHL empfiehlt einen Kenntnisstand, der in folgenden Normen beschrieben wird:

- IEC/EN 60079-14 (Projektierung, Auswahl und Errichtung elektrischer Anlagen)
- IEC/EN 60079-17 (Prüfung und Instandhaltung elektrischer Anlagen)
- IEC/EN 60079-19 (Gerätereparatur, Überholung und Regenerierung)

### 3.3 Sichere Verwendung

#### Vor der Montage

- Sicherheitshinweise in dieser Betriebsanleitung lesen und beachten!
- Sicherstellen, dass der Inhalt dieser Betriebsanleitung vom zuständigen Personal voll verstanden wurde.
- Gerät nur bestimmungsgemäß und nur für den zugelassenen Einsatzzweck verwenden.
- Bei Betriebsbedingungen, die durch die technischen Daten des Geräts nicht abgedeckt werden, unbedingt bei der R. STAHL Schaltgeräte GmbH rückfragen.
- Sicherstellen, dass das Gerät unbeschädigt ist.
- Für Schäden, die durch fehlerhaften oder unzulässigen Einsatz des Geräts sowie durch Nichtbeachtung dieser Betriebsanleitung entstehen, besteht keine Haftung.



#### Bei Montage und Installation

- Montage und Installation nur durch qualifizierte und autorisierte Personen (siehe Kapitel "Qualifikation des Personals") durchführen lassen.
- Gerät nur in Bereichen installieren, für die es aufgrund seiner Kennzeichnung geeignet ist.
- Bei Installation und im Betrieb die Angaben (Kennwerte und Bemessungsbetriebsbedingungen) auf Typ- und Datenschildern sowie die Hinweisschilder am Gerät beachten.
- Vor Installation sicherstellen, dass das Gerät unbeschädigt ist.

#### Inbetriebnahme, Wartung, Reparatur

- Inbetriebnahme und Instandsetzung nur durch qualifizierte und autorisierte Personen (siehe Kapitel "Qualifikation des Personals") durchführen lassen.
- Vor Inbetriebnahme sicherstellen, dass das Gerät unbeschädigt ist.
- Nur Wartungsarbeiten durchführen, die in dieser Betriebsanleitung beschrieben sind.
- Das Gerät darf nicht bei Staubablagerungen  $\geq 50$  mm Dicke, gem. IEC/EN 61241-0, betrieben werden.

### 3.4 Umbauten und Änderungen

	<p style="text-align: center;"><b>GEFAHR</b></p> <p>Explosionsgefahr durch Umbauten und Änderungen am Gerät! Nichtbeachten führt zu schweren oder tödlichen Verletzungen.</p> <ul style="list-style-type: none"> <li>• Gerät nicht umbauen oder verändern.</li> </ul>
	<p>Für Schäden, die durch Umbauten und Änderungen entstehen, besteht keine Haftung und keine Gewährleistung.</p>

## 4 Funktion und Geräteaufbau

	GEFAHR
	<p>Explosionsgefahr durch zweckentfremdete Verwendung! Nichtbeachten führt zu schweren oder tödlichen Verletzungen.</p> <ul style="list-style-type: none"> <li>• Gerät nur entsprechend den in dieser Betriebsanleitung festgelegten Betriebsbedingungen verwenden.</li> <li>• Gerät nur entsprechend dem in dieser Betriebsanleitung genannten Einsatzzweck verwenden.</li> </ul>

## 5 Technische Daten

### Explosionsschutz

#### Global (IECEx)

Gas und Staub	IECEx BVS 16.0085 Ex db eb IIC T6 ... T5 Gb Ex tb IIIC T80 °C ... T95 °C Db
---------------	---

#### Europa (ATEX)

Gas und Staub	BVS 05 ATEX E 007 ⊕ II 2 G Ex db eb IIC T6 ... T5 Gb ⊕ II 2 D Ex tb IIIC T80 °C ... T95 °C Db
---------------	---

#### Bescheinigungen und Zertifikate

Bescheinigungen	IECEx, ATEX, weitere siehe r-stahl.com
-----------------	--

### Technische Daten

<b>Ausführung</b>	<b>8074/2-.-W, -R, -SR, -DL, -WH, -WPH, -D, -DS, -DD</b>
-------------------	--

#### Elektrische Daten

Bemessungs- betriebsspannung $U_e$			8074/2-1 8074/2-2 8074/2-5	8074/2-3 8074/2-4
	Wechselspannung bei gleichem Potential: Wechselspannung bei ungleichem Potential: Gleichspannung:		max. 500 V max. 250 V max. 125 V	max. 400 V max. 250 V max. 125 V
Bemessungs- betriebsstrom $I_e$	4,4 A: +70 °C (T6); 6,6 A: +70 °C (T5)			
Schaltleistung	AC-12	AC-15	DC-12	
	8074/2-1 8074/2-2 8074/2-5	8074/2-3 8074/2-4	8074/2-1 8074/2-2 8074/2-5	8074/2-3 8074/2-4 8074/2-.
	max. 250 V max. 500 V **) max. 4 A max. 5000 VA	max. 250 V max. 400 V **) max. 4 A max. 4000 VA	max. 250 V max. 500 V **) max. 4 A max. 1000 VA	max. 250 V max. 400 V **) max. 4 A max. 1000 VA
	max. 125 V max. 4 A max. 400 W			
	**) nur bei gleichem Potential			

**Technische Daten**

Bemessungs- isolationsspannung	250 V
Bemessungsstoß- spannungsfestigkeit	4 kV
Kurzschlusschutz	10 A gG
<b>Umgebungsbedingungen</b>	
Betriebstemperatur- bereich	-40 ... +70 °C, T6 (max. 4,4 A) -40 ... +70 °C, T5 (max. 6,6 A)

**Technische Daten**

<b>Ausführung</b>	<b>8074/2-.-AZ-20</b>
-------------------	-----------------------

**Elektrische Daten**

Bemessungs- betriebsspannung $U_e$	8074/2-.-AZ-20	
	Wechselspannung:	250 V AC
	Gleichspannung:	230 V DC
Bemessungs- betriebsstrom $I_e$	max. 6 A: -20 °C < Ta < +60 °C, 250 V AC; max. 0,25 A: -20 °C < Ta < +60 °C, 230 V DC	
Schaltleistung	AC-15	DC-13
	max. 250 V max. 6 A	max. 230 V max. 0,25 A
Bemessungs- isolationsspannung	250 V	
Bemessungsstoß- spannungsfestigkeit	4 kV	
Kurzschlusschutz	10 A gG	
<b>Umgebungsbedingungen</b>		
Betriebstemperatur- bereich	-20 ... +40 °C (T6) -20 ... +60 °C (T5)	

**Technische Daten**

<b>Ausführung</b>	<b>8074/2-.-W, -R, -SR, -DL, -WH, -WPH, -D, -DS, -DD, -AZ-20</b>
-------------------	--

**Mechanische Daten**

maximale Schalthäufigkeit	max. 1800 Schaltspiele/h	
Schutzart	IP66 -40 °C (DIN EN 60529)	
Besondere Bedin- gung	Für Geräte mit Betätigern DS und DD: Die Kapazität des Betätigers beträgt $C \leq 10$ pF (siehe Typenschild)	
Stoßsicherheit	Sprungschaltglied: 2 g	Schleichschaltglied: 20 g
Material		
Gehäuse	korrosionsbeständiges Aluminium, pulverbeschichtet ähnlich RAL 7016	
Deckel	Edelstahl 1.4401, gestrahlt	

## Technische Daten

## Montage / Installation

Leitungseinführungen	8161/7-M20.. unten am Gehäuse: 1 x M20 x 1,5
Anschluss	mit Leitungseinführung 8161: für Mantelleitung 4 x 2,5 mm <sup>2</sup> (Ø 4 ... 13 mm); empfohlen 4 x 1,5 mm <sup>2</sup>
Anschlussklemmen	0,75 ... 2,5 mm <sup>2</sup> , 0,75 ... 1,5 mm <sup>2</sup> (8074/2.-AZ-20) eindrätig, feindrätig mit oder ohne Aderendhülse; zusätzlicher äußerer Schutzleiteranschluss bis max. 4 mm <sup>2</sup>
Anzugsdrehmoment	Schraubklemmen: 0,4 Nm max. Deckelschrauben: 1,5 ... 2 Nm Leitungseinführungen: siehe Montagehinweis (liegt lose bei)

## Kontaktelement

## Ausführung

Schleichschaltglied

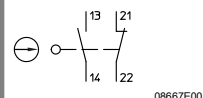

8074/2-1

0867E00

Sprungschaltglied

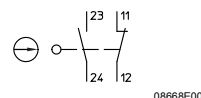

8074/2-2

08668E00

Schleichschaltglied, überlappend

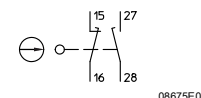

8074/2-5

08675E00

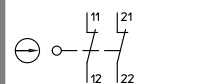

8074/2-3

08669E00

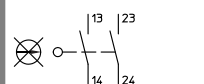

8074/2-4

08670E00

Achtung:  
die Funktion Zwangsöffnung ⊕ hängt ab vom  
verwendeten Betätiger

Kontaktsystem	2-polig, galvanisch getrennt, mit Doppelunterbrechung
Kontaktöffnungsweite	≥ 1,5 mm (Trennstrecke ≥ 3 mm)
Material	
Kontakte	Silber-Nickel
Gehäuse	Polyamid, glasfaserverstärkt
Kontaktelement	
Lebensdauer	
mechanisch	max. 10 <sup>6</sup> Schaltspiele
elektrisch	max. 10 <sup>6</sup> Schaltspiele

Weitere technische Daten, siehe r-stahl.com.

## 6 Transport und Lagerung

- Gerät nur in Originalverpackung transportieren und lagern.
- Gerät trocken (keine Betauung) und erschütterungsfrei lagern.
- Gerät nicht stürzen.

## 7 Montage und Installation

Das Gerät ist für den Einsatz in gasexplosionsgefährdeten Bereichen der Zonen 1 und 2, in staubexplosionsgefährdeten Bereichen der Zonen 21 und 22 sowie auch im sicheren Bereich zugelassen.

<b>GEFAHR</b>	
	<p><b>Explosionsgefahr durch falsche Installation des Geräts!</b> Nichtbeachten führt zu schweren oder tödlichen Verletzungen.</p> <ul style="list-style-type: none"><li>• Installation strikt nach Anleitung und unter Berücksichtigung der nationalen Sicherheits- und Unfallverhütungsvorschriften durchführen, damit der Explosionsschutz erhalten bleibt.</li><li>• Das elektrische Gerät so auswählen bzw. installieren, dass der Explosionsschutz aufgrund äußerer Einflüsse nicht beeinträchtigt wird, z.B. Druckbedingungen, chemische, mechanische, thermische, elektrische Einflüsse sowie Schwingungen, Feuchte, Korrosion (siehe IEC/EN 60079-14).</li><li>• Gerät nur durch geschultes und mit den einschlägigen Normen vertrautes Fachpersonal installieren lassen.</li></ul>

## 7.1 Maßangaben / Befestigungsmaße

Maßzeichnungen (alle Maße in mm [Zoll]) – Änderungen vorbehalten

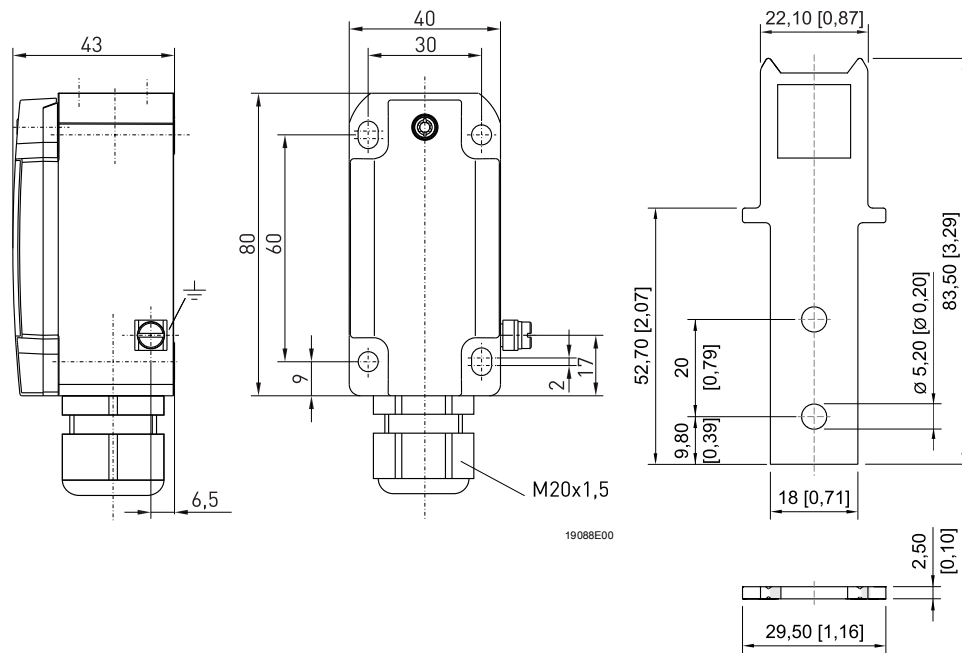

19088E00

18928E00

Positionsschalter 8074/2

Betätiger für Sicherheitsschalter gerade

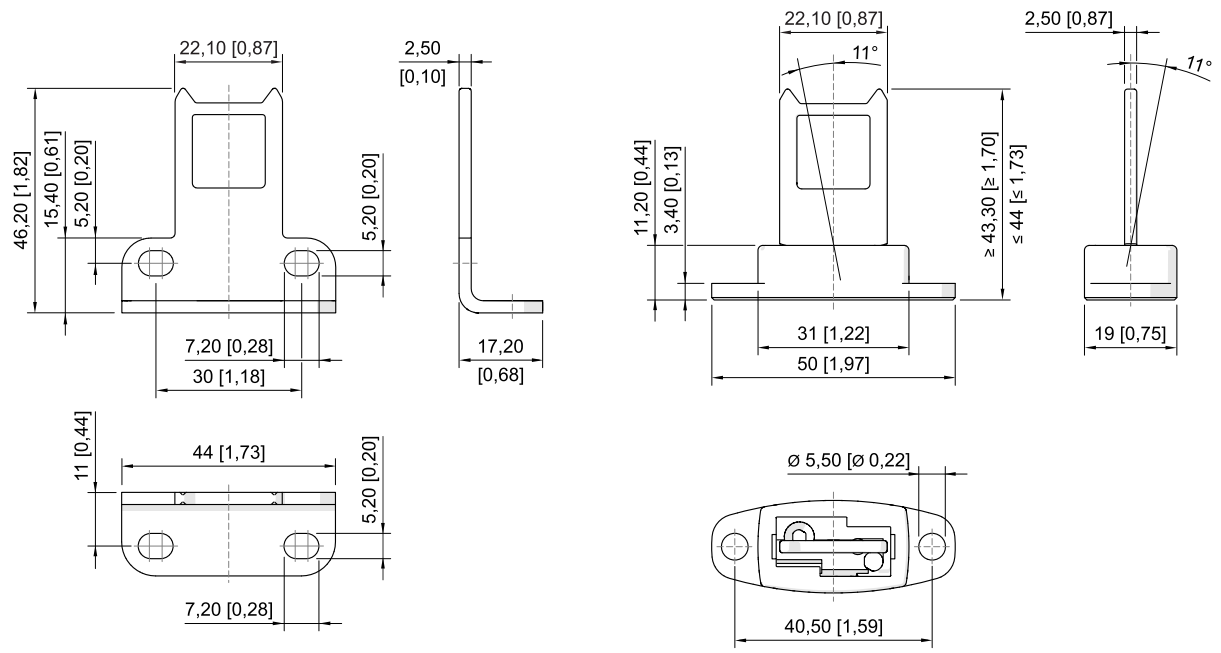

18929E00

18930E00

Betätiger für Sicherheitsschalter abgewinkelt

Betätiger für Sicherheitsschalter beweglich

## 7.2 Montage / Demontage, Gebrauchslage

### 7.2.1 Montage Betätiger

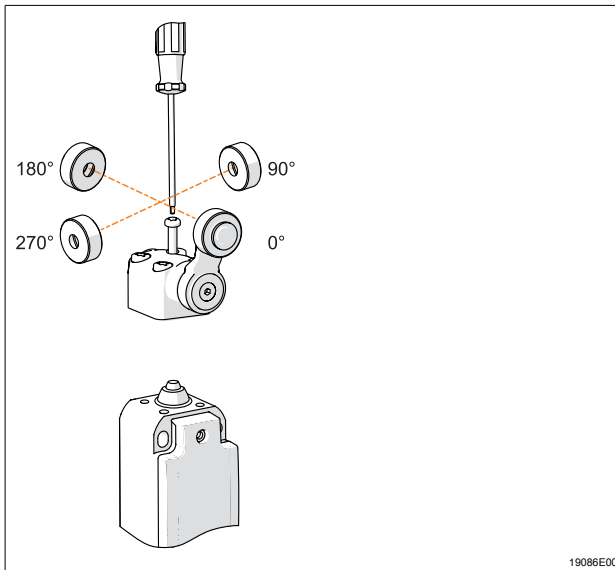

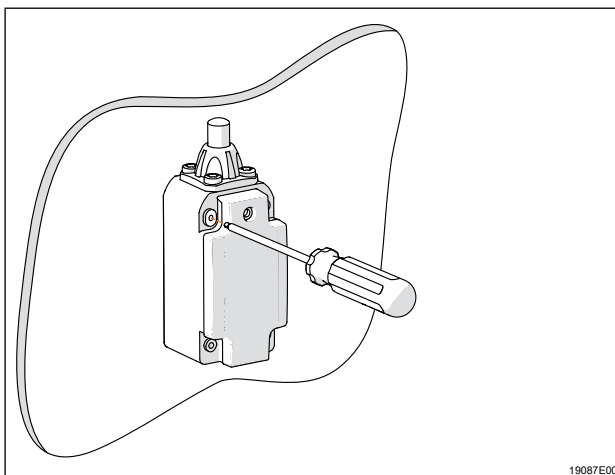

- Betätiger auf den Endschalter in der gewünschten Position aufsetzen. Drehbar in 4 x 90° frei wählbar.
- Betätiger mit vier Schrauben und einem Drehmoment von 1 ... 1,5 Nm anziehen (Schraubendreher Torx T20 verwenden).

### 7.2.2 Wandmontage



- Positionsschaltergehäuse mit einem Drehmoment von 1,3 ... 1,8 Nm an einem geeigneten Ort montieren.
- Gerät sorgfältig und nur unter Beachtung der Sicherheitshinweise montieren.
- Gerät verwindungsfrei nur auf ebenem Untergrund montieren.

## 7.3 Installation

	<p style="text-align: center;"><b>GEFAHR</b></p> <p>Explosionsgefahr durch unzulässige Installation oder Betätigung! Nichtbeachten führt zu schweren oder tödlichen Verletzungen.</p> <ul style="list-style-type: none"> <li>• Positionsschalter nicht als mechanischen Anschlag einsetzen.</li> <li>• Bei Einsatz mit Sicherheitsfunktion gegen Lageänderung sichern.</li> </ul>
	<p>Bei Betrieb unter erschwerten Bedingungen wie insbesondere auf Schiffen sind zusätzliche Maßnahmen zur korrekten Installation je nach Einsatzort zu treffen. Weitere Informationen und Anweisungen hierzu erhalten Sie gerne auf Anfrage von Ihrem zuständigen Vertriebskontakt.</p>

### 7.3.1 Netzanschluss

	<p>Werden Aderendhülsen verwendet, müssen diese unbedingt gasdicht und mit einem geeigneten Werkzeug aufgebracht werden.</p>
---	--

- Der Leiteranschluss ist mit besonderer Sorgfalt durchzuführen.
- Die Leiterisolation muss bis an die Klemme heranreichen. Beim Abisolieren darf der Leiter selbst nicht beschädigt (eingekerbt) werden.
- Durch eine geeignete Auswahl der verwendeten Leitungen sowie durch die Art der Verlegung ist sicherzustellen, dass die maximal zulässigen Leitertemperaturen nicht überschritten werden.
- Angaben zu den Klemmen sind zu beachten (siehe "Technische Daten").

### 7.3.2 Vorsicherung

Für den Kurzschlusschutz ist eine Vorsicherung mit max. 10 A der Auslösecharakteristik gL/gG gemäß IEC 60269-1 zulässig.

7.3.3 Anschluss Sprungschaltung (bei 8074/2-2-...)

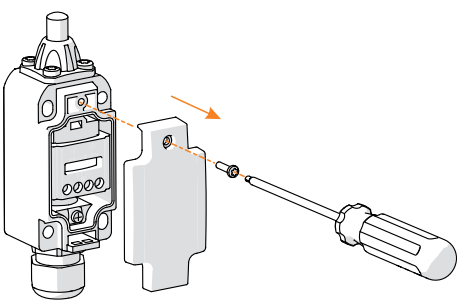
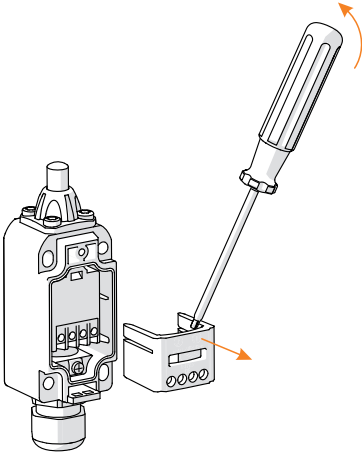
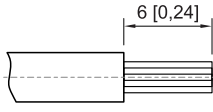
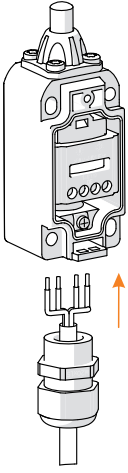
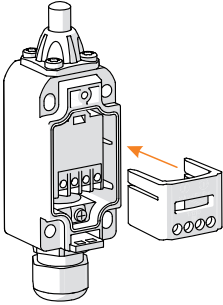
 <p style="text-align: right; font-size: small;">19021E00</p>	<ul style="list-style-type: none"> <li>• Gehäusedeckelschraube lösen (Schraubendreher Torx T10 verwenden).</li> <li>• Gehäusedeckel abnehmen.</li> </ul>
 <p style="text-align: right; font-size: small;">19022E00</p>	<ul style="list-style-type: none"> <li>• Einsatz herausnehmen (z.B. mit einem Schraubendreher).</li> </ul>
 <p style="text-align: right; font-size: small;">18599E00</p>	<ul style="list-style-type: none"> <li>• Anschlussleitung 6 mm abisolieren.</li> <li>• Leiter beim Abisolieren nicht beschädigen.</li> </ul>
 <p style="text-align: right; font-size: small;">19023E00</p>	<ul style="list-style-type: none"> <li>• Anschlussleitung mit einem Drehmoment von 0,4 Nm an den Klemmen am Kontaktblock anschließen.</li> <li>• Isolation der Anschlussleitung bis zur Klemmstelle herantführen.</li> </ul>
 <p style="text-align: right; font-size: small;">19024E00</p>	<ul style="list-style-type: none"> <li>• Einsatz in das Gehäuse stecken.</li> </ul>

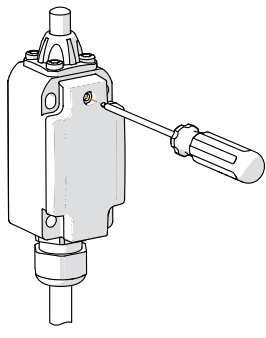
 <p style="text-align: right; font-size: small;">19016E00</p>	<ul style="list-style-type: none"> <li>• Gehäuse mit Gehäusedeckel verschließen.</li> <li>• Gehäusedeckel mit einem Drehmoment von 1,5 ... 2 Nm verschrauben (Schraubendreher Torx T10 verwenden).</li> </ul>
--	---

### 7.3.4 Anschluss Schleisschaltung

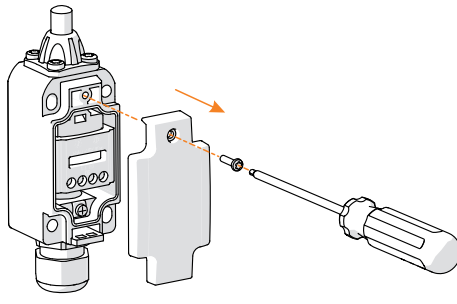
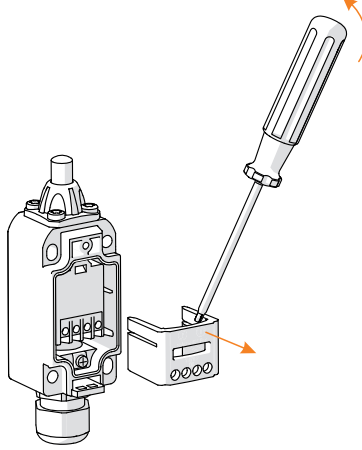
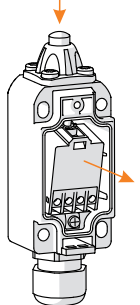
 <p style="text-align: right; font-size: small;">19021E00</p>	<ul style="list-style-type: none"> <li>• Gehäusedeckelschraube lösen (Schraubendreher Torx T10 verwenden).</li> <li>• Gehäusedeckel abnehmen.</li> </ul>
 <p style="text-align: right; font-size: small;">19022E00</p>	<ul style="list-style-type: none"> <li>• Einsatz herausnehmen (z.B. mit einem Schraubendreher).</li> </ul>
 <p style="text-align: right; font-size: small;">19017E00</p>	<ul style="list-style-type: none"> <li>• Betätiger drücken und gleichzeitig Kontaktblock nach außen kippen.</li> </ul>

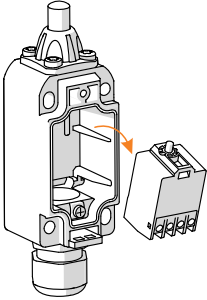
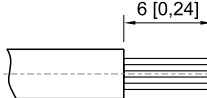
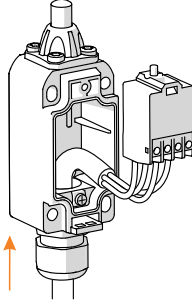
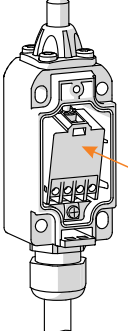
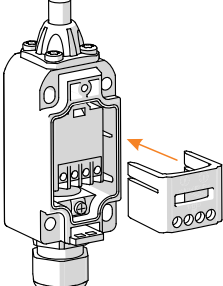
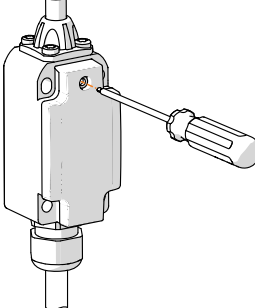
 <p style="text-align: right;">19018E00</p>	<ul style="list-style-type: none"> <li>• Kontaktblock herausnehmen.</li> </ul>
 <p style="text-align: right;">18599E00</p>	<ul style="list-style-type: none"> <li>• Anschlussleitung 6 mm abisolieren.</li> <li>• Leiter beim Abisolieren nicht beschädigen.</li> </ul>
 <p style="text-align: right;">19019E00</p>	<ul style="list-style-type: none"> <li>• Anschlussleitung mit einem Drehmoment von 0,4 Nm an den Klemmen am Kontaktblock anschließen.</li> <li>• Isolation der Anschlussleitung bis zur Klemmstelle herantführen.</li> </ul>
 <p style="text-align: right;">19020E00</p>	<ul style="list-style-type: none"> <li>• Kontaktblock in das Gehäuse einsetzen.</li> </ul>
 <p style="text-align: right;">19024E00</p>	<ul style="list-style-type: none"> <li>• Einsatz in das Gehäuse stecken.</li> </ul>
 <p style="text-align: right;">19016E00</p>	<ul style="list-style-type: none"> <li>• Gehäuse mit Gehäusedeckel verschließen.</li> <li>• Gehäusedeckel mit einem Drehmoment von 1,5 ... 2 Nm verschrauben (Schraubendreher Torx T10 verwenden).</li> </ul>

### 7.3.5 Montage Leitungseinführungen

	Montage der Leitungseinführungen siehe beigefügte Kurzanleitung.
---	--

## 8 Inbetriebnahme

	<b>GEFAHR</b>
	<p>Explosionsgefahr durch fehlerhafte Installation! Nichtbeachten führt zu schweren oder tödlichen Verletzungen.</p> <ul style="list-style-type: none"><li>• Gerät vor der Inbetriebnahme auf korrekte Installation prüfen.</li><li>• Nationale Bestimmungen einhalten.</li></ul>

Vor Inbetriebnahme Folgendes sicherstellen:

- Kontrollieren, ob Gehäuse beschädigt ist.
- Kontrollieren, ob Teile der druckfesten Kapselung beschädigt sind.
- Gegebenenfalls Fremdkörper entfernen.
- Gegebenenfalls Anschlussraum säubern.
- Kontrollieren, ob Leitungen ordnungsgemäß eingeführt wurden.
- Kontrollieren, ob Leitungen / Adern ordnungsgemäß verlegt wurden.
- Kontrollieren, ob alle Schrauben und Muttern fest angezogen sind.
- Kontrollieren, ob alle Leitungseinführungen und Verschlussstopfen fest angezogen sind.

## 9 Instandhaltung, Wartung, Reparatur



### 9.1 Instandhaltung

- Art und Umfang der Prüfungen den entsprechenden nationalen Vorschriften entnehmen.
- Prüfungsintervalle an Betriebsbedingungen anpassen.

Bei der Instandhaltung des Geräts mindestens folgende Punkte prüfen:

- Festen Sitz der Leitungen,
- Einhaltung der zulässigen Temperaturen (gemäß IEC/EN 60079),
- Beschädigungen am Gehäuse und an den Dichtungen.

### 9.2 Wartung

	GEFAHR
	<p>Überhitzungs- und Explosionsgefahr durch defekte Schaltkontakte! Nichtbeachten führt zu schweren oder tödlichen Verletzungen.</p> <ul style="list-style-type: none"> <li>• Nach jedem Kurzschluss im Hauptstromkreis den Schalter austauschen, da der Zustand der Schaltkontakte bei hermetisch abgeschlossenen Betriebsmitteln nicht überprüft werden kann.</li> </ul>
	<p>Die geltenden nationalen Bestimmungen im Einsatzland beachten.</p>

### 9.3 Reparatur

	GEFAHR
	<p>Explosionsgefahr durch unsachgemäße Reparatur! Nichtbeachten führt zu schweren oder tödlichen Verletzungen.</p> <ul style="list-style-type: none"> <li>• Reparaturen an den Geräten ausschließlich durch R. STAHL Schaltgeräte GmbH ausführen lassen.</li> </ul>

## 9.4 Rücksendung

- Rücksendung bzw. Verpackung der Geräte nur in Absprache mit R. STAHL durchführen! Dazu mit der zuständigen Vertretung von R. STAHL Kontakt aufnehmen.

Für die Rücksendung im Reparatur- bzw. Servicefall steht der Kundenservice von R. STAHL zur Verfügung.

- Kundenservice persönlich kontaktieren.

oder

- Internetseite r-stahl.com aufrufen.
- Unter "Support" > "RMA Formular" > "RMA-Schein anfordern" wählen.
- Formular ausfüllen und absenden.  
Sie erhalten per E-Mail automatisch einen RMA-Schein zugeschickt.  
Bitte drucken Sie diese Datei aus.
- Gerät zusammen mit dem RMA-Schein in der Verpackung an die R. STAHL Schaltgeräte GmbH senden (Adresse siehe Kapitel 1.1).

## 10 Reinigung

- Zur Vermeidung elektrostatischer Aufladung dürfen die Geräte in explosionsgefährdeten Bereichen nur mit einem feuchten Tuch gereinigt werden.
- Bei feuchter Reinigung: Wasser oder milde, nicht scheuernde, nicht kratzende Reinigungsmittel verwenden.
- Keine aggressiven Reinigungsmittel oder Lösungsmittel verwenden.

## 11 Entsorgung

- Nationale und lokal gültige Vorschriften und gesetzliche Bestimmungen zur Entsorgung beachten.
- Materialien getrennt dem Recycling zuführen.
- Umweltgerechte Entsorgung aller Bauteile gemäß den gesetzlichen Bestimmungen sicherstellen.

## 12 Zubehör und Ersatzteile

### HINWEIS

Fehlfunktion oder Geräteschaden durch den Einsatz nicht originaler Bauteile.  
Nichtbeachten kann Sachschaden verursachen!

- Nur Original-Zubehör und Original-Ersatzteile der R. STAHL Schaltgeräte GmbH verwenden.



Zubehör und Ersatzteile, siehe Datenblatt auf Homepage r-stahl.com.





## Position Switches

Series 8074/2

## Contents

1	General Information .....	3
1.1	Manufacturer .....	3
1.2	Information regarding the Operating Instructions .....	3
1.3	Further Documents .....	3
1.4	Conformity with Standards and Regulations .....	3
2	Explanation of the Symbols .....	4
2.1	Symbols in these Operating Instructions .....	4
2.2	Warning Notes .....	4
2.3	Symbols on the Device .....	5
3	Safety Notes .....	5
3.1	Operating Instructions Storage .....	5
3.2	Personnel Qualification .....	5
3.3	Safe Use .....	6
3.4	Modifications and Alterations .....	6
4	Function and Device Design .....	7
5	Technical Data .....	7
6	Transport and Storage .....	10
7	Mounting and Installation .....	10
7.1	Dimensions / Fastening Dimensions .....	11
7.2	Mounting / Dismounting, Operating Position .....	12
7.3	Installation .....	13
8	Commissioning .....	17
9	Maintenance, Overhaul, Repair .....	18
9.1	Maintenance .....	18
9.2	Overhaul .....	18
9.3	Repair .....	18
9.4	Returning the Device .....	19
10	Cleaning .....	19
11	Disposal .....	19
12	Accessories and Spare Parts .....	19

## 1 General Information

### 1.1 Manufacturer

R. STAHL Schaltgeräte GmbH  
Am Bahnhof 30  
74638 Waldenburg  
Germany

Phone: +49 7942 943-0  
Fax: +49 7942 943-4333  
Internet: r-stahl.com  
E-Mail: info@r-stahl.com

### 1.2 Information regarding the Operating Instructions

ID-No.: 262224 / 807460300090  
Publication Code: 2025-02-12-BA00-III-en-03

The original instructions are the English edition.  
They are legally binding in all legal affairs.

### 1.3 Further Documents

- Data sheet
- Manual

For documents in further languages, see r-stahl.com.

### 1.4 Conformity with Standards and Regulations

IECEX, ATEX, EU Declaration of Conformity and further national certificates can be downloaded via the following link: <https://r-stahl.com/en/global/support/downloads/>  
IECEX is also available at: <https://www.iecex.com/>

## 2 Explanation of the Symbols

### 2.1 Symbols in these Operating Instructions

Symbol	Meaning
	Tips and recommendations on the use of the device
	Danger due to explosive atmosphere
	Danger due to live components





### 2.2 Warning Notes

Warnings must be observed under all circumstances, in order to minimize the risk due to construction and operation. The warning notes have the following structure:

- Signalling word: DANGER, WARNING, CAUTION, NOTICE
- Type and source of danger/damage
- Consequences of danger
- Taking countermeasures to avoid the danger or damage

	<b>DANGER</b>
	Danger to persons Non-compliance with the instruction results in severe or fatal injuries to persons.
	<b>WARNING</b>
	Danger to persons Non-compliance with the instruction can result in severe or fatal injuries to persons.
	<b>CAUTION</b>
	Danger to persons Non-compliance with the instruction can result in light injuries to persons.
<b>NOTICE</b>	
Avoiding material damage Non-compliance with the instruction can result in material damage to the device and / or its environment.	

## 2.3 Symbols on the Device

Symbol	Meaning
 0158 05594E00	CE marking according to the current applicable directive.
 02198E00	According to its marking, the device is certified for hazardous areas.
 15649E00	Input
 15648E00	Output
 11048E00	Safety instructions that must always be followed: The respective data must be noted and/or the safety-related instructions contained in the operating instructions must be followed for devices with this symbol!

## 3 Safety Notes

### 3.1 Operating Instructions Storage

- Read the operating instructions carefully.
- Store the operating instructions at the mounting location of the device.
- Observe applicable documents and operating instructions of the devices to be connected.

### 3.2 Personnel Qualification

Qualified specialist personnel are required to perform the tasks described in these operating instructions. This primarily applies to work in the following areas

- Project engineering
- Mounting/dismounting the device
- (Electrical) Installation
- Commissioning
- Maintenance, repair, cleaning

Specialists who perform these tasks must have a level of knowledge that meets applicable national standards and regulations.

Additional knowledge is required for tasks in hazardous areas! R. STAHL recommends having a level of knowledge equal to that described in the following standards:

- IEC/EN 60079-14 (Electrical installations design, selection and construction)
- IEC/EN 60079-17 (Inspection and maintenance of electrical installations)
- IEC/EN 60079-19 (Equipment repair, overhaul and reclamation)

### 3.3 Safe Use

#### Before mounting

- Read and observe the safety notes in these operating instructions!
- Ensure that the contents of these operating instructions are fully understood by the personnel in charge.
- Use the device in accordance with its intended and approved purpose only.
- Always consult with R. STAHL Schaltgeräte GmbH if using the device under operating conditions which are not covered by the technical data.
- Make sure that the device is not damaged.
- We cannot be held liable for damage at the device caused by incorrect or unauthorised use or non-compliance with these operating instructions.



#### For mounting and installation

- Have mounting and installation performed only by qualified and authorised persons (see chapter "Qualification of the personnel").
- The device is only to be installed in areas for which it is suited based on its marking.
- During installation and operation, observe the information (characteristic values and rated operating conditions) on the rating, data and information plates located on the device.
- Before installation, make sure that the device is not damaged.

#### Commissioning, maintenance, repair

- Only have commissioning and repairs performed by qualified and authorised persons (see chapter "Personnel qualification").
- Before commissioning, make sure that the device is not damaged.
- Perform only maintenance work described in these operating instructions.
- The device must not be operated if there are dust deposits that are 50 mm thick, as stated in IEC/EN 61241-0.

### 3.4 Modifications and Alterations

	<p style="text-align: center;"><b>DANGER</b></p> <p>Explosion hazard due to modifications and alterations to the device! Non-compliance results in severe or fatal injuries.</p> <ul style="list-style-type: none"> <li>• Do not modify or alter the device.</li> </ul>
	<p>No liability or warranty for damage resulting from modifications and alterations.</p>

## 4 Function and Device Design

	DANGER
	<p>Explosion hazard due to improper use! Non-compliance results in severe or fatal injuries.</p> <ul style="list-style-type: none"> <li>• Use the device only in accordance with the operating conditions described in these operating instructions.</li> <li>• Use the device only for the intended purpose specified in these operating instructions.</li> </ul>

## 5 Technical Data

### Explosion Protection

#### Global (IECEX)

Gas and dust	IECEX BVS 16.0085 Ex db eb IIC T6 ... T5 Gb Ex tb IIIC T80 °C ... T95 °C Db
--------------	---

#### Europe (ATEX)

Gas and dust	BVS 05 ATEX E 007 ⊕ II 2 G Ex db eb IIC T6 ... T5 Gb ⊕ II 2 D Ex tb IIIC T80 °C ... T95 °C Db
--------------	---

#### Certifications and certificates

Certificates	IECEX, ATEX, further see r-stahl.com
--------------	--------------------------------------

### Technical Data

<b>Version</b>	<b>8074/2-.-W, -R, -SR, -DL, -WH, -WPH, -D, -DS, -DD</b>
----------------	--

#### Electrical data

Rated operational voltage $U_e$			8074/2-1 8074/2-2 8074/2-5	8074/2-3 8074/2-4	
	Alternating voltage for equal potential: Alternating voltage for unequal potential: Direct voltage:		max. 500 V max. 250 V max. 125 V	max. 400 V max. 250 V max. 125 V	
Rated operational current $I_e$	4.4 A: +70 °C (T6); 6.6 A: +70 °C (T5)				
Switching capacity	AC-12		AC-15		DC-12
	8074/2-1 8074/2-2 8074/2-5	8074/2-3 8074/2-4	8074/2-1 8074/2-2 8074/2-5	8074/2-3 8074/2-4	8074/2-.
	max. 250 V max. 500 V **) max. 4 A max. 5000 VA	max. 250 V max. 400 V **) max. 4 A max. 4000 VA	max. 250 V max. 500 V **) max. 4 A max. 1000 VA	max. 250 V max. 400 V **) max. 4 A max. 1000 VA	max. 125 V max. 4 A max. 400 W
**) only with the same potential					

**Technical Data**

Rated insulation voltage	250 V
Rated impulse withstand voltage	4 kV
Short circuit protection	10 A gG
<b>Ambient conditions</b>	
Operating temperature range	-40 to +70 °C, T6 (max. 4.4 A) -40 to +70 °C, T5 (max. 6.6 A)

**Technical Data**

<b>Version</b>	<b>8074/2--AZ-20</b>
----------------	----------------------

**Electrical data**

Rated operational voltage $U_e$	8074/2--AZ-20	
	Alternating voltage:	250 V AC
	Direct voltage:	230 V DC
Rated operational current $I_e$	max. 6 A: -20 °C < $T_a$ < +60 °C, 250 V AC; max. 0.25 A: -20 °C < $T_a$ < +60 °C, 230 V DC	
Switching capacity	AC-15	DC-13
	max. 250 V max. 6 A	max. 230 V max. 0.25 A
Rated insulation voltage	250 V	
Rated impulse withstand voltage	4 kV	
Short circuit protection	10 A gG	
<b>Ambient conditions</b>		
Operating temperature range	-20 to +40 °C (T6) -20 to +60 °C (T5)	

**Technical Data**

<b>Version</b>	<b>8074/2--W, -R, -SR, -DL, -WH, -WPH, -D, -DS, -DD, -AZ-20</b>
----------------	---

**Mechanical data**

Maximum switching frequency	max. 1800 operating cycles/h
Degree of protection	IP66 -40 °C (DIN EN 60529)
Special condition	For devices with actuators DS and DD: The capacity of the actuator is $C \leq 10$ pF (see type label)
Mechanical shock resistance	Snap-action contact: 2 g
	Slow-action contact: 20 g
<b>Material</b>	
Enclosure	Corrosion-resistant aluminium, powder-coated Similar to RAL 7016
Cover	1.4401 stainless steel, blasted

**Technical Data**

**Mounting / Installation**

Cable entries	8161/7-M20.. on the enclosure bottom: 1 x M20 x 1.5
Connection	with cable entry 8161: For sheathed cable 4 x 2.5 mm <sup>2</sup> (Ø 4 to 13 mm); 4 x 1.5 mm <sup>2</sup> recommended
Terminals	0.75 to 2.5 mm <sup>2</sup> , 0.75 to 1.5 mm <sup>2</sup> (8074/2.-AZ-20) solid, finely stranded with or without core end sleeve; additional outer protective conductor connection up to max. 4 mm <sup>2</sup>
Tightening torque	Screw terminals:           0.4 Nm max. Cover screws:            1.5 to 2 Nm Cable entries:            See installation note (enclosed unattached)

**Contact**

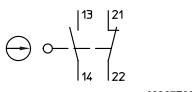
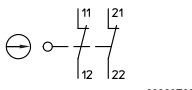
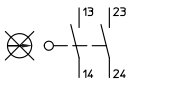
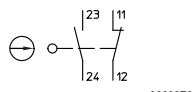
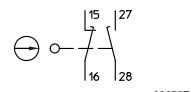
Version	<p>Slow-action contact</p>  <p>8074/2-1 <small>08667E00</small></p>  <p>8074/2-3 <small>08669E00</small></p>  <p>8074/2-4 <small>08670E00</small></p>	<p>Snap-action contact</p>  <p>8074/2-2 <small>08668E00</small></p>	<p>Slow-action contact, overlapping</p>  <p>8074/2-5 <small>08675E00</small></p>
	<p><b>Caution:</b> The positive opening operation ⊖ function depends on the actuator</p>		
Contact arrangement	2-pole, galvanically separated with double break		
Contact opening	≥ 1.5 mm (isolating distance ≥ 3 mm)		
Material			
Contacts	Silver-nickel		
Enclosure contact	Polyamide, glass fibre reinforced		
Service life			
Mechanical	max. 10 <sup>6</sup> operating cycles		
electrical	max. 10 <sup>6</sup> operating cycles		

For further technical data, see [r-stahl.com](http://r-stahl.com).

## 6 Transport and Storage

- Transport and store the device only in the original packaging.
- Store the device in a dry place (no condensation) and vibration-free.
- Do not drop the device.

## 7 Mounting and Installation

The device is approved for use in gas explosion hazardous areas of Zones 1 and 2 and dust explosion hazardous area of Zones 21 and 22 and in safe areas.

<b>DANGER</b>	
	<p>Explosion hazard due to incorrect installation of the device! Non-compliance results in severe or fatal injuries.</p> <ul style="list-style-type: none"> <li>• Carry out installation strictly according to the instructions and national safety and accident prevention regulations to maintain the explosion protection.</li> <li>• Select and install the electrical device so that explosion protection is not affected due to external influences, i.e. pressure conditions, chemical, mechanical, thermal and electric impact such as vibration, humidity and corrosion (see IEC/EN 60079-14).</li> <li>• The device must only be installed by trained qualified personnel who is familiar with the relevant standards.</li> </ul>

## 7.1 Dimensions / Fastening Dimensions

Dimensional drawings (all dimensions in mm [inches]) – Subject to modifications

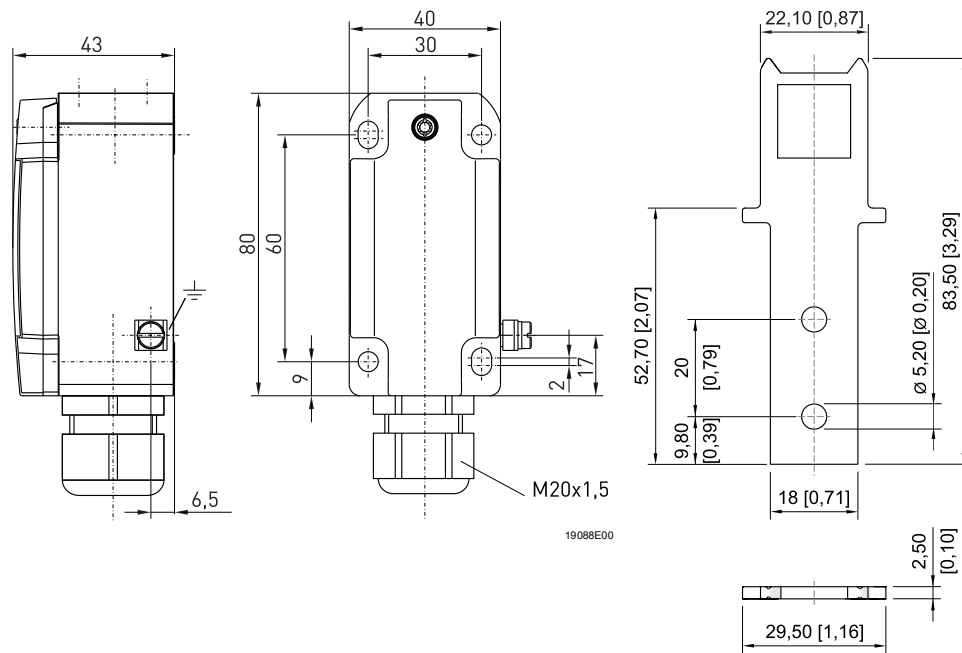

Position switch 8074/2

Straight actuator for safety switch

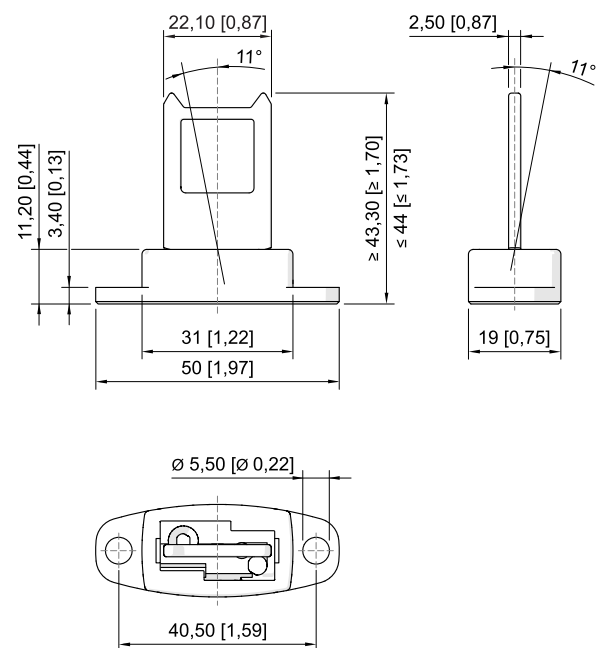
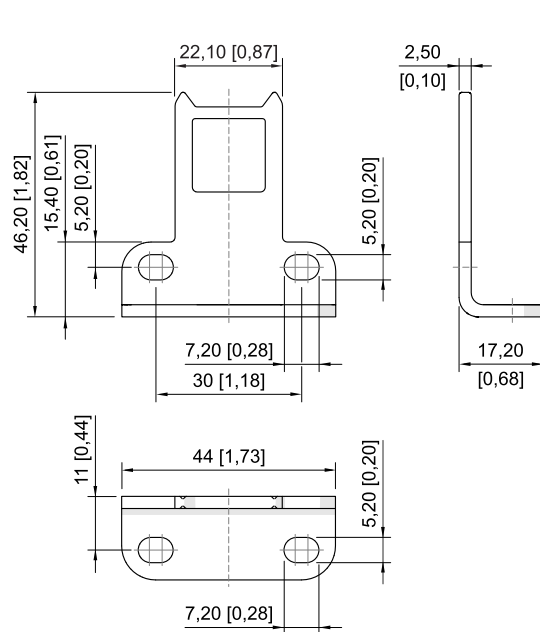

Bent actuator for safety switch

Movable actuator for safety switch

## 7.2 Mounting / Dismounting, Operating Position

### 7.2.1 Actuator Assembly

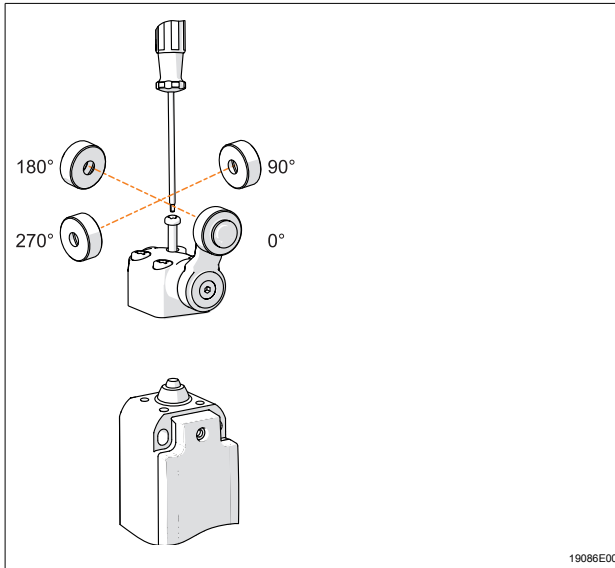

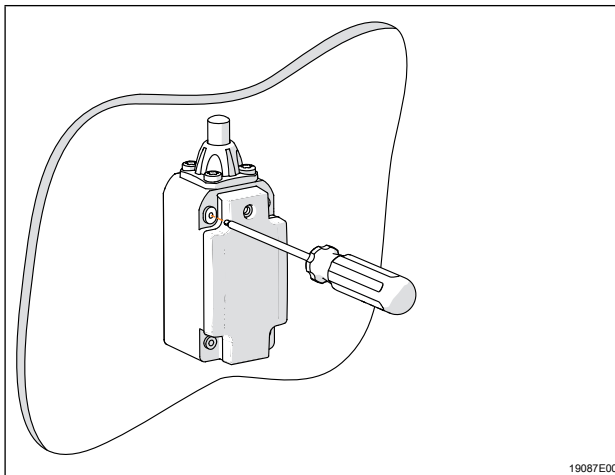

- Place the actuator in the desired position on the end switch. Can be rotated 90° in 4 different ways.
- Tighten the actuator using 4 screws and with a torque of 1 to 1.5 Nm (use a screwdriver Torx T20).

### 7.2.2 Wall Mounting



- Mount the position switch enclosure in a suitable location with a torque of 1.3 to 1.8 Nm.
- Mount the device carefully and only in accordance with the safety notes.
- Mount the device torsion-free only on a level surface.

## 7.3 Installation

	<p style="text-align: center;"><b>DANGER</b></p> <p>Explosion hazard due to improper installation or operation! Non-compliance results in severe or fatal injuries.</p> <ul style="list-style-type: none"> <li>• Do not use position switch as a mechanical stop.</li> <li>• Protect it from changing position when used with a safety function.</li> </ul>
	<p>Operation under difficult conditions, such as, in particular, on ships, requires additional measures to be taken for correct installation, depending on the place of use. Further information and instructions on this can be obtained from your regional sales contact on request.</p>

### 7.3.1 Mains Connection

	<p>If core end sleeves are used, they must be gas-tight and attached using a suitable tool.</p>
---	---

- The conductor must be connected carefully.
- The conductor insulation must reach to the terminal. Do not damage (nick) the conductor when stripping it.
- Ensure that the maximum permissible conductor temperatures are not exceeded by performing a suitable selection of electric lines used and means of running them.
- The specifications for the terminals are to be observed (see "Technical Data").

### 7.3.2 Back-Up Fuse

A back-up fuse with max. 10 A tripping characteristic gL/gG according to IEC 60269-1 can be used for short-circuit protection.

7.3.3 Snap Switch Connection (for 8074/2-2-...)

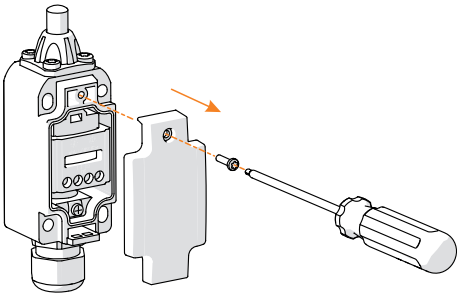
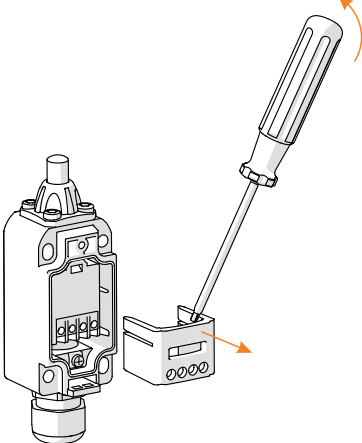
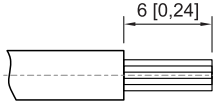
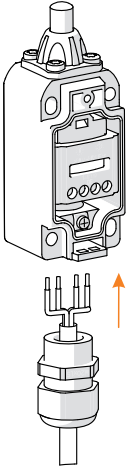
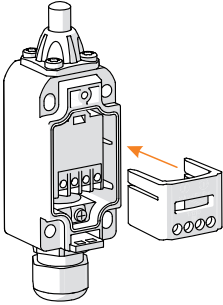
 <p>19021E00</p>	<ul style="list-style-type: none"> <li>• Loosen the enclosure cover screw (use a screwdriver Torx T10).</li> <li>• Remove the enclosure cover.</li> </ul>
 <p>19022E00</p>	<ul style="list-style-type: none"> <li>• Remove insert (e.g. using a screwdriver).</li> </ul>
 <p>18599E00</p>	<ul style="list-style-type: none"> <li>• Strip the 6 mm connection line.</li> <li>• Do not damage the conductor when removing the insulation.</li> </ul>
 <p>19023E00</p>	<ul style="list-style-type: none"> <li>• Connect the connection line to the terminal on the contact block using a torque of 0.4 Nm.</li> <li>• Guide the connection line insulation to the clamping unit.</li> </ul>
 <p>19024E00</p>	<ul style="list-style-type: none"> <li>• Insert the insert into the enclosure.</li> </ul>

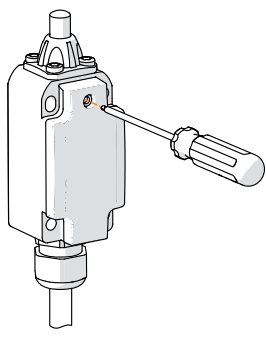
 <p>19016E00</p>	<ul style="list-style-type: none"> <li>• Close the enclosure using the enclosure cover.</li> <li>• Fasten the enclosure cover with a torque of 1.5 to 2 Nm (use a screwdriver Torx T10).</li> </ul>
---	---

### 7.3.4 Slow-Action Circuit Connection

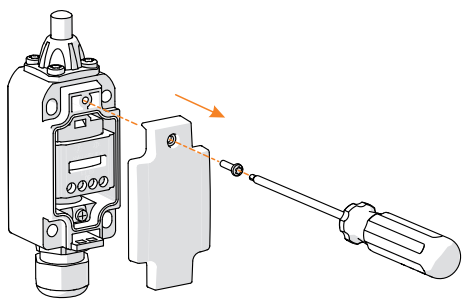
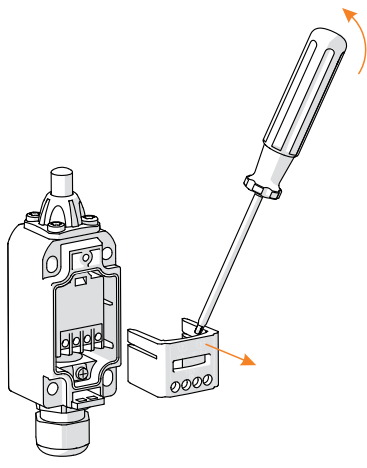
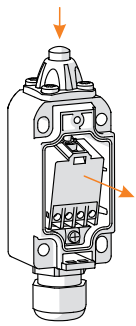
 <p>19021E00</p>	<ul style="list-style-type: none"> <li>• Loosen the enclosure cover screw (use a screwdriver Torx T10).</li> <li>• Remove the enclosure cover.</li> </ul>
 <p>19022E00</p>	<ul style="list-style-type: none"> <li>• Remove insert (e.g. using a screwdriver).</li> </ul>
 <p>19017E00</p>	<ul style="list-style-type: none"> <li>• Press the actuator and simultaneously tilt the contact block to the outside.</li> </ul>

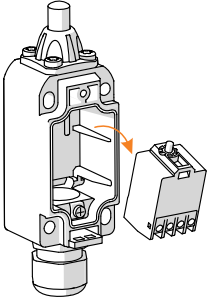
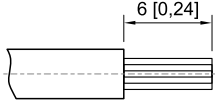
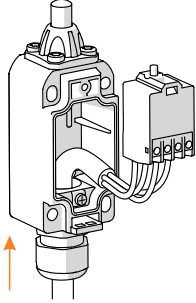
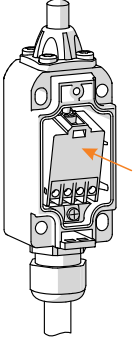
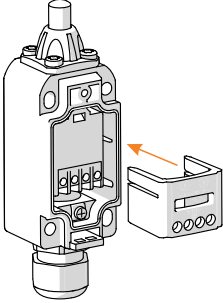
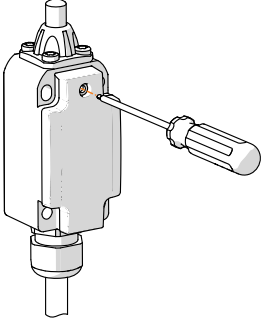
 <p style="text-align: right;">19018E00</p>	<ul style="list-style-type: none"> <li>Remove the contact block.</li> </ul>
 <p style="text-align: right;">18599E00</p>	<ul style="list-style-type: none"> <li>Strip the 6 mm connection line.</li> <li>Do not damage the conductor when removing the insulation.</li> </ul>
 <p style="text-align: right;">19019E00</p>	<ul style="list-style-type: none"> <li>Connect the connection line to the terminal on the contact block using a torque of 0.4 Nm.</li> <li>Guide the connection line insulation to the clamping unit.</li> </ul>
 <p style="text-align: right;">19020E00</p>	<ul style="list-style-type: none"> <li>Insert the contact block into the enclosure.</li> </ul>
 <p style="text-align: right;">19024E00</p>	<ul style="list-style-type: none"> <li>Insert the insert into the enclosure.</li> </ul>
 <p style="text-align: right;">19016E00</p>	<ul style="list-style-type: none"> <li>Close the enclosure using the enclosure cover.</li> <li>Fasten the enclosure cover with a torque of 1.5 to 2 Nm (use a screwdriver Torx T10).</li> </ul>

### 7.3.5 Cable Entry Assembly

	Cable entry assembly, see Brief Instructions attached.
---	--

## 8 Commissioning

	<b>DANGER</b>
	<p>Explosion hazard due to incorrect installation! Non-compliance results in severe or fatal injuries.</p> <ul style="list-style-type: none"> <li>• Check the device for proper installation before commissioning.</li> <li>• Comply with national regulations.</li> </ul>

Before commissioning, ensure the following:

- Check to see if the enclosure is damaged.
- Check to see if parts of the flameproof enclosure are damaged.
- If necessary, remove foreign bodies.
- If necessary, clean the connection chamber.
- Check if the conductors have been inserted correctly.
- Check to see if the conductors / wires have been installed properly.
- Check if all screws and nuts have been tightened firmly.
- Check whether all the cable entries and stopping plugs have been tightened firmly.

## 9 Maintenance, Overhaul, Repair



### 9.1 Maintenance

- Consult the relevant national regulations to determine the type and extent of inspections.
- Adapt inspection intervals according to the operating conditions.

At a minimum, check the following points during maintenance work on the device:

- Firm fit of the conductors,
- Compliance with the permissible temperatures (according to IEC/EN 60079),
- Damage to the enclosure and seals.

### 9.2 Overhaul

	<b>DANGER</b>
	<p>Overheating and explosion hazard due to defective switching contacts! Non-compliance results in severe or fatal injuries.</p> <ul style="list-style-type: none"> <li>• Replace the switch after each short circuit in the main circuit (the element is hermetically sealed and the state of the switching contacts cannot be checked).</li> </ul>
	Observe the relevant national regulations in the country of use.

### 9.3 Repair

	<b>DANGER</b>
	<p>Explosion hazard due to improper repair! Non-compliance results in severe or fatal injuries.</p> <ul style="list-style-type: none"> <li>• Repair work on the devices must be performed only by R. STAHL Schaltgeräte GmbH.</li> </ul>

## 9.4 Returning the Device

- Only return or package the devices after consulting R. STAHL!  
Contact the responsible representative from R. STAHL.

R. STAHL's customer service is available to handle returns if repair or service is required.

- Contact customer service personally.

or

- Go to the [r-stahl.com](http://r-stahl.com) website.
- Under "Support" > "RMA" > select "RMA-REQUEST".
- Fill out the form and send it.  
You will automatically receive an RMA form via email. Please print this file off.
- Send the device along with the RMA form in the packaging to  
R. STAHL Schaltgeräte GmbH (refer to chapter 1.1 for the address).

## 10 Cleaning

- To avoid electrostatic charging, the devices located in potentially explosive areas may only be cleaned using a damp cloth.
- When cleaning with a damp cloth, use water or mild, non-abrasive, non-scratching cleaning agents.
- Do not use aggressive detergents or solvents.

## 11 Disposal

- Observe national and local regulations and statutory regulation regarding disposal.
- Separate materials when sending it for recycling.
- Ensure environmentally friendly disposal of all components according to the statutory regulations.

## 12 Accessories and Spare Parts

### NOTICE

Malfunction or damage to the device due to the use of non-original components.

Non-compliance can result in material damage.

- Use only original accessories and spare parts from  
R. STAHL Schaltgeräte GmbH.



For accessories and spare parts, see data sheet on our homepage [r-stahl.com](http://r-stahl.com).

**EU Konformitätserklärung**  
*EU Declaration of Conformity*  
*Déclaration de Conformité UE*



**R. STAHL Schaltgeräte GmbH • Am Bahnhof 30 • 74638 Waldenburg, Germany**  
 erklärt in alleiniger Verantwortung, *declares in its sole responsibility, déclare sous sa seule responsabilité,*

**dass das Produkt:** Positionsschalter  
*that the product:* Position switch  
*que le produit:* Interrupteurs de position

**Typ(en), type(s), type(s):** 8074/2

**mit den Anforderungen der folgenden Richtlinien und Normen übereinstimmt.**  
*is in conformity with the requirements of the following directives and standards.*  
*est conforme aux exigences des directives et des normes suivantes.*

Richtlinie(n) / Directive(s) / Directive(s)		Norm(en) / Standard(s) / Norme(s)
2014/34/EU 2014/34/EU 2014/34/UE	<b>ATEX-Richtlinie</b> ATEX Directive Directive ATEX	EN IEC 60079-0:2018 EN 60079-1:2014 EN 60079-7:2015 + A1:2018 EN 60079-31:2014
<b>Kennzeichnung, marking, marquage:</b>		II 2 G Ex db eb IIC T6...T5 Gb II 2 D Ex tb IIIC T80 °C...T95 °C Db <span style="float: right;">CE 0158</span>
<b>EU Baumusterprüfbescheinigung:</b> <i>EU Type Examination Certificate:</i> <i>Attestation d'examen UE de type:</i>		<b>BVS 05 ATEX E 007</b> (DEKRA Testing and Certification GmbH, Dinnendahlstraße 9, 44809 Bochum, Germany, NB0158)
2006/42/EG 2006/42/EC 2006/42/CE	<b>Maschinen-Richtlinie</b> Machinery Directive Directive Machines	EN 60947-5-1:2017 EN ISO 14119:2013
<b>Autorisierte Person für die techn. Dokumentation:</b> <i>Authorized person for the technical file:</i> <i>Personne autorisée pour la documentation technique:</i>		Director R&D c/o R. STAHL Schaltgeräte GmbH Am Bahnhof 30 74638 Waldenburg Germany
2014/30/EU 2014/30/EU 2014/30/UE	<b>EMV-Richtlinie</b> EMC Directive Directive CEM	Nicht zutreffend nach Artikel 2, Absatz (2) d). Not applicable according to article 2, paragraph (2) d). Non applicable selon l'article 2, paragraphe (2) d).
2011/65/EU 2011/65/EU 2011/65/UE	<b>RoHS-Richtlinie</b> RoHS Directive Directive RoHS	EN 50581:2012

Waldenburg, 2020-03-31

**Ort und Datum**  
*Place and date*  
*Lieu et date*

i.V.

**Holger Semrau**  
**Leiter Entwicklung Schaltgeräte**  
*Director R&D Switchgear*  
*Directeur R&D Appareillage*

i.V.

**Jürgen Freimüller**  
**Leiter Qualitätsmanagement**  
*Director Quality Management*  
*Directeur Assurance de Qualité*