



SolConeX 防爆插座 , 63 A

8579/31 系列

内容目录

1	总体信息	3
1.1	制造商	3
1.2	关于本使用说明书	3
1.3	其他文档	3
1.4	标准和规定的符合性	3
2	符号说明	4
2.1	本使用说明书中的符号	4
2.2	设备上的符号	4
3	安全	5
3.1	设计用途	5
3.2	人员资格	5
3.3	残余风险	6
4	运输和仓储	7
5	安装和装配	8
5.1	安装 / 拆卸, 使用位置	8
5.2	装配	11
6	调试	13
7	运行	13
7.1	用挂锁锁定	13
8	维护、保养、修理	14
8.1	维护	14
8.2	保养	14
8.3	修理	14
9	退回	14
10	清洁	15
11	废弃物处置	15
12	附件和备件	15
13	附录 A	16
13.1	技术数据	16
14	附录 B	20
14.1	尺寸信息 / 固定尺寸	20

1 总体信息

1.1 制造商

R. STAHL Schaltgeräte GmbH
Am Bahnhof 30
74638 Waldenburg
德国

电话： +49 7942 943-0
传真： +49 7942 943-4333
网站： r-stahl.com
电子邮箱： info@r-stahl.com

1.2 关于本使用说明书

- ▶ 在使用前必须认真阅读本使用说明书，尤其是安全提示。
- ▶ 遵守所有随附文档（参见章节“其他文档”）。
- ▶ 在设备使用周期内请保留使用说明书。
- ▶ 操作和维护人员能够随时阅读本使用说明书。
- ▶ 将使用说明书交给设备的每一位下任所有人或用户。
- ▶ 在使用说明书中更新 R. STAHL 所做的每一条补充说明。

ID 编号： 279692 / 8579635300
出版代码： 2025-04-29·BA00·III·zh·06

原版使用说明书是德语版。
此版在所有法律情况下均具有法律约束力。

1.3 其他文档





- SolConeX 插接装置数据表
- 其他语种文档，请参见 r-stahl.com。

1.4 标准和规定的符合性



IECEX、ATEX、欧盟符合性声明和其他国家证书可通过如下链接下载：
<https://r-stahl.com/en/global/support/downloads/>
IECEX 还可通过以下链接下载：<http://iecex.iec.ch/>

2 符号说明

2.1 本使用说明书中的符号

符号	含义
	有助轻松工作的提示
 危险！	如果不遵守安全措施，可能会导致死亡或重伤以及永久损害的 危险情景。
 警告！	如果不遵守安全措施，可能会导致重伤的危险情景。
 小心！	如果不遵守安全措施，可能会导致轻伤的危险情景。
注意！	如果不遵守安全措施，可能会导致财产损失的危险情景。

2.2 设备上的符号

符号	含义
 0158 <small>05594E00</small>	符合当前有效准则的 CE 标识。
 <small>02198E00</small>	设备经认证可用于危险区域（具体见防爆标识）。

3 安全

该设备根据最新技术水平和公认的安全技术规则制造而成。但是在设备使用时也可能危及用户或第三方的身体和生命，还会损害设备、环境和财产。

- ▶ 使用设备的条件
 - 状态无损
 - 符合规定、有安全和危险意识
 - 遵守本使用说明书

3.1 设计用途

8579/31 型防爆插座是防爆电气设备。该设备经认证可用于 1、2、21 和 22 区的危险区域。其用于连接便携式和固定式电气设备，以及在危险区域中连接线缆或电路。

符合规定的使用包括遵守本使用说明书以及随附的文档，例如数据表。

任何其他用途仅在 R. STAHL 公司许可后才符合规定。

3.2 人员资格

需要合格的专业人员来执行本使用说明书中所述的任務。这主要适用于以下领域的工作

- 安装 / 拆卸设备
- 装配
- 调试
- 维护、修理、清洁

执行这些任务的专业人员必须具有符合适用的国家标准和法规的知识水平。

在爆炸性环境执行任务还需要其他知识！R. STAHL 建议具备与以下标准中描述的相同的知识水平：

- IEC/EN 60079-14 (电气装置的设计、选择和构造)
- IEC/EN 60079-17 (电气装置的检查和维护)
- IEC/EN 60079-19 (设备维修、翻修和校定)

3.3 残余风险

3.3.1 爆炸危险

虽然根据最新技术水平设计本设备，但是在爆炸性环境中还是无法完全避免爆炸危险。

- ▶ 在危险区域中，必须始终格外小心地执行所有的工作步骤。

下列原因可能导致潜在的危险情形（“残余风险”）：

机械损坏

在运输、安装或调试期间，该设备可能会遭到挤压或刮擦，从而使密封性受损。此外，这种损坏可能会使设备的防爆等级部分或完全失效。可能会导致爆炸并造成周围人员死亡或重伤。

- ▶ 只能使用原始包装或同等质量的包装运输设备。
- ▶ 不得让设备承受重量。
- ▶ 检查包装和设备是否损坏。如果损坏则立即向 R. STAHL 报告。
- ▶ 将设备放在原始包装中，存放在干燥（无凝露）、稳定的仓库中，并防止震动和撞击。
- ▶ 安装期间不得损坏箱体、内置组件和密封件。

过热或静电积累

后续修改设备、超出认证允许的条件运行设备，可能导致设备剧烈升温或集聚静电，从而产生火花。可能会导致爆炸并造成周围人员死亡或重伤。

- ▶ 只能够在规定的运行条件下运行设备（参见设备上的标识和“技术数据”章节）。
- ▶ 如操作条件超出设备技术数据范围，请务必咨询 R. STAHL Schaltgeräte GmbH。
- ▶ 仅使用湿布清洁设备。

不正确的装配、拆卸、安装、调试、维护或清洁

例如安装、拆卸、装配、调试、维护或清洁设备等基本工作只能够根据所在国有效的国家规定、由有资质的人员执行。否则可能影响防爆功能。可能会导致爆炸并造成周围人员死亡或重伤。

- ▶ 安装、装配、调试和维护工作只能够由有资质和经过授权的人员执行（请参见章节 3.2）。
- ▶ 该设备只能根据其防爆标识安装在适合的区域中。
- ▶ 遵守正确的使用位置（参见章节“安装和装配”）。
- ▶ 不得改造或改装设备。
- ▶ 不得在带电状态下打开设备。
- ▶ 在装配、拆卸、安装、调试、维护或清洁之前先将设备断电。
- ▶ 只能够由 R. STAHL 对设备执行维修。
- ▶ 只能够使用湿布和非刮擦性、非发泡性、非腐蚀性的清洁剂或溶剂，温和地对设备进行清洁。
- ▶ 切勿通过高压水柱清洁此设备（例如使用高压清洗机）。

4 运输和仓储



危险！在不良环境下长时间存放会导致爆炸危险

未遵守该项将导致死亡或重伤。

如果接触部件长期存放在不良条件下，可能会发生氧化。

- ▶ 将设备存放在干燥且通风良好的地方，以避免氧化。
 - ▶ 使用前请检查触点。
- ▶ 在遵守安全提示（参见“安全”章节）的前提下小心地运输和存储设备。

5 安装和装配

5.1 安装 / 拆卸，使用位置

- ▶ 按照与安装操作步骤相反的顺序进行拆卸。
- ▶ 重新安装只能使用 R.STAHL Schaltgeräte GmbH 的原装备件。

5.1.1 安装

该设备适用于室内和室外区域使用。

- ▶ 建议在室外区域使用时为箱体和防爆电气设备安装防护顶或防护壁。

工作位置

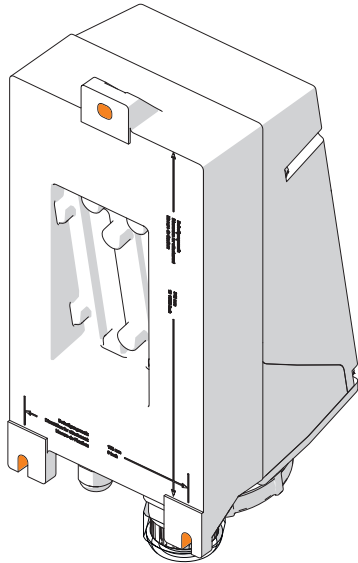

- ▶ 铰接盖朝下，接线腔朝上对准。

16744E00

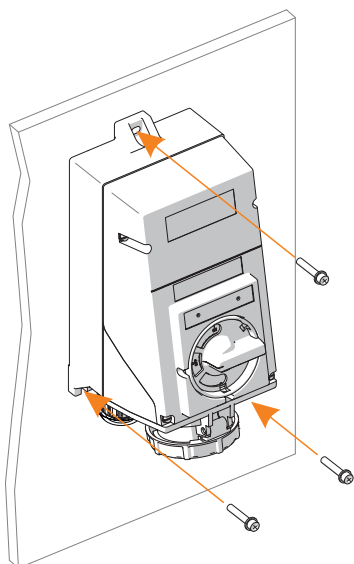

- ▶ 用 3 颗螺栓和合适的垫圈将防爆插座固定在平坦的表面上。

16743E00

i 固定孔设计为腰圆孔。
这样上下左右能有一定的调节幅度，便于安装。

安装辅助触点

标准版本在左侧安装槽中提供一个辅助触点（8080/1-1：1 个常闭触点 + 1 个常开触点）。
最多可以使用 2 个 8080/1 型辅助触点。
辅助触点的开关功能取决于所使用的安装槽（参见“技术数据”章节）。

i 即使拆下护盖，防护等级仍为 IP20（手指安全）。

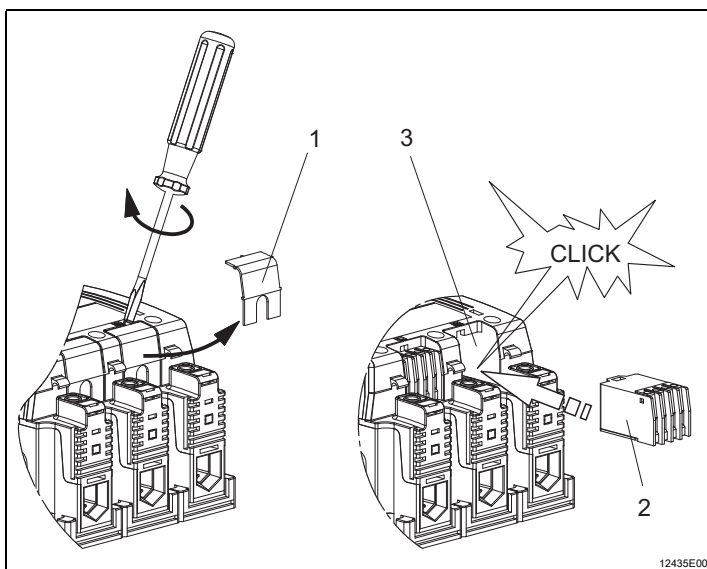

- ▶ 使用螺丝刀或刀具小心取下安装槽 (3) 的护盖 (1)。
- ▶ 将辅助触点 (2) 插入安装槽并小心地卡入到位。
- ▶ 将带有相应开关功能的随附电路图粘贴在开关的铭牌上。

CN

12435E00

拆卸辅助触点

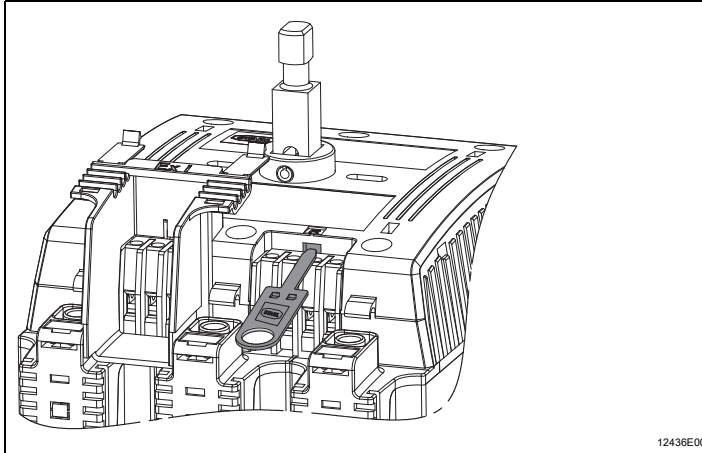

- ▶ Stahl 徽标朝上 (!) 将辅助触点钥匙 (物料号: 201909) 插入辅助触点和开关盖之间。
- ▶ 连同辅助触点钥匙一起拔出辅助触点。

Ex i 电路中的辅助触点

如果在 Ex i 电路中使用 8080/1 型辅助触点, 则必须为其提供护盖 (物料号: 169683) 和绝缘套管 (物料号: 315911)。

i 只有在所用安装槽左右两侧的两个端子上均未装配分接端子的情况下, 才允许由客户装配本安辅助触点。

安装辅助触点 Ex i 护盖

i Ex i 护盖用于确保本安和非本安电路接线点之间所需的紧线距离 (50 mm)。

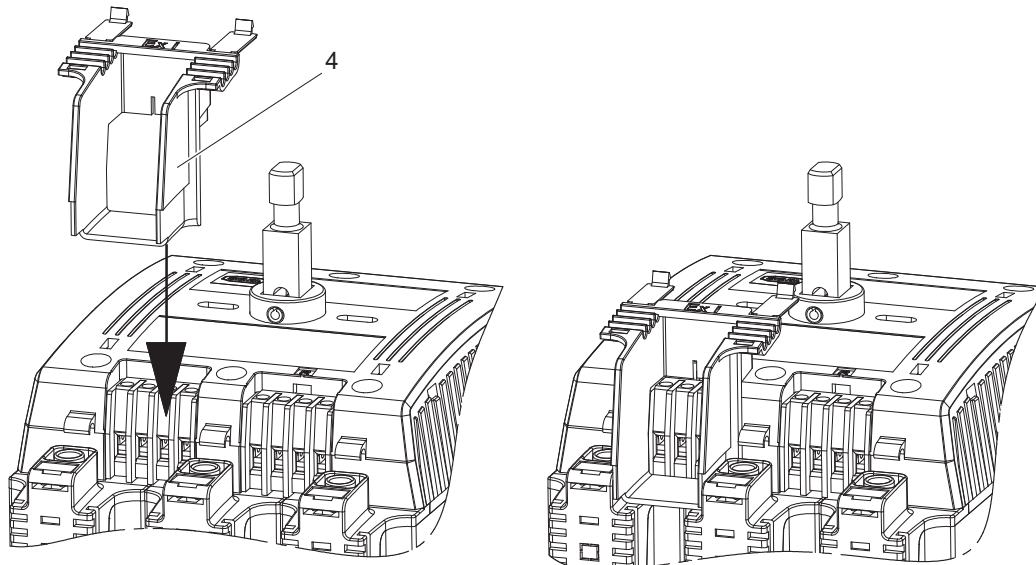

- ▶ 从上方将护盖 (4) 推到辅助触点上, 直到压板卡入到位。
- ▶ 将随附的绝缘套管在交叉区域套在本安电路电源线上。
- ▶ 绝缘套管的长度依据电源线调整。

12436E00

5.2 装配



危险！防护措施不足会导致爆炸危险！

未遵守该项将导致重伤或死亡。

- ▶ 通过选择合适的电缆确保不会超出最大允许导线温度。
- ▶ 将本安电路和非本安电路的线路分开放置。所需的距离可在“本安电路和非本安电路间隔要求”一节中找到。
- ▶ 使用线鼻子时，请使用正确的工具压紧。
- ▶ 仅使用经单独测试且具备 EU 型式试验认证的电缆接头和堵头。
- ▶ 确保导线绝缘层顶至端子。
- ▶ 确保剥除绝缘层时导线未损坏（例如有切口）。
- ▶ 原则上需连接保护导体。



危险！在特殊粉尘爆炸危险区域装配时有爆炸危险！

未遵守该项将导致重伤或死亡。

- ▶ 不得将本设备用于高电荷产生过程、机械摩擦和分离过程、电子喷涂过程（例如在静电喷涂系统周围）和气动产生粉尘的区域。



可以在同一连接端子下接两根线。但导线材料和导线横截面积必须保持一致。导线无需特殊预处理便可连接。

“本安电路”和“非本安电路”间隔要求



- 额定电压的峰值 $\leq 375 \text{ V}$ ，6 mm
- 额定电压的峰值 $\leq 750 \text{ V}$ ，8 mm
- 或根据 DIN VDE 0472 带接地屏蔽（足够的载流容量）

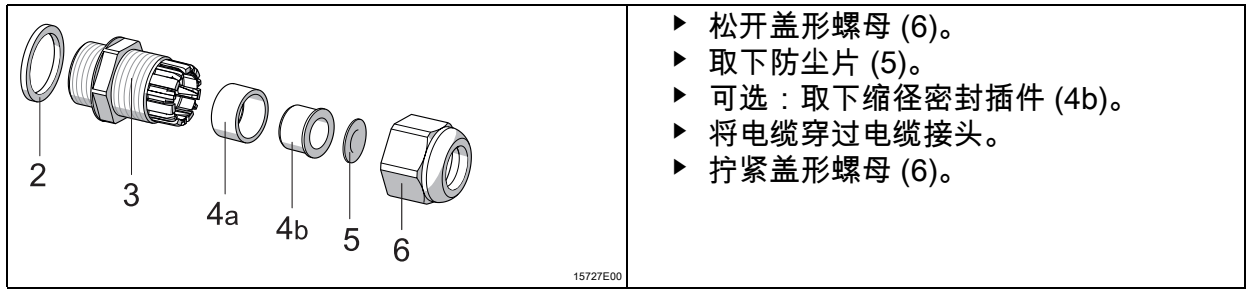

- ▶ 松开盖形螺母 (6)。
- ▶ 取下防尘片 (5)。
- ▶ 可选：取下缩径密封插件 (4b)。
- ▶ 将电缆穿过电缆接头。
- ▶ 拧紧盖形螺母 (6)。

图例

- | | | | |
|----|------------|----|----------------|
| 2 | = 密封环 | 4b | = 缩径密封插件 (RDE) |
| 3 | = 接头本身连接螺纹 | 5 | = 防尘片 |
| 4a | = 常规密封圈 | 6 | = 盖形螺母 |

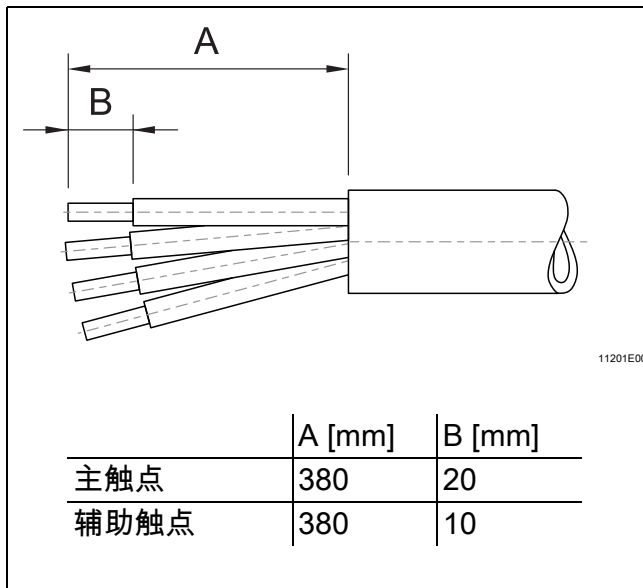

- ▶ 打开箱体。
- ▶ 将导线穿过电缆接头进入接线腔。
- ▶ 将导线去除绝缘。
- ▶ 将导线插入相应的接线端子并夹紧 (拧紧扭矩参见“技术数据”一章)。同时去除绝缘的导线完全插入接线端子下方。
- ▶ 检查导线位置是否固定。
- ▶ 对齐导线。确保夹紧位置不处于拉紧状态。
- ▶ 拧紧电缆接头。
- ▶ 关闭外壳 (拧紧扭矩参见“技术数据”一章)。

5.2.1 打开和关闭外壳

- ⚠ 危险！齿轮位置错误会导致触电！**
 未遵守该项将导致死亡或重伤。
 ▶ 开关齿轮不得在打开状态下切换。

打开箱体

- ▶ 松开壳盖螺钉。
- ▶ 使用旋转机构打开壳盖。

关闭外壳

- ▶ 使用旋转机构合上壳盖。
- ▶ 以规定的拧紧扭矩 (4.5 Nm) 拧紧壳盖螺钉。

CN

6 调试



危险！由于错误安装引起的爆炸危险！

未遵守该项将导致重伤或死亡。

- ▶ 请在调试前检查设备是否正确安装。
- ▶ 遵守所在国规定。



警告！不正确的开关操作会使设备因电弧闪光或高压而损坏或毁坏！

未遵守该项可能导致严重或致命的伤害。

- ▶ 快速地拧足插头。
- ▶ 避免 0 和 I 之间的切换位置（ON 和 OFF）。

调试前确保下列事项：

- 检查装配和安装情况。
- 设备必须完好无损。
- 必要时清除异物。
- 必要时清洁接线腔。
- 检查导线是否已按规定正确引入。
- 检查是否所有螺栓和螺母都已拧紧。
- 检查是否所有电缆接头和堵头都已牢固拧紧。
- 检查是否所有导线都已牢固夹紧。
- 注意电源电压。
- 未使用的电缆接头用符合 2014/34/EU 或 IEC 指令认证的塞子密封，未使用的钻孔用符合 2014/34/EU 或 IEC 指令认证的密封堵头密封。

7 运行



危险！在特殊粉尘爆炸危险区域装配时有爆炸危险！

未遵守该项将导致重伤或死亡。

- ▶ 插头插入时完全拧紧插头的卡环，以保持防护等级。
- ▶ 插头拔出时完全拧紧插座上铰链盖的卡环，以保持防护等级。



- ▶ 防爆插座只能在完整安装的情况下操作。



仅当插入插头时该防爆插座的切换开关才拧得动。

- ▶ 拔下插头后，请合上铰链盖并拧紧卡环。

- ▶ 只能使用 R. STAHL 公司的 8579/12 型插头。

7.1 用挂锁锁定



可使用挂锁（最大挂锁直径 8 mm）将用于开关插座的旋转机构锁定在 0 或 I 位置。

8 维护、保养、修理

8.1 维护

除了国家规定外，还需要检查以下几项：

- 外壳和密封件是否开裂或有其他可见损伤
- 表面是否损坏
- 是否遵守了允许的工作温度
- 固定件和电缆是否牢固
- 设备（尤其是接触插座）是否无灰尘或污染物
- 确认是否按设计用途使用

8.2 保养

危险！开关触点损坏会导致过热和爆炸危险！

未遵守该项将导致重伤或死亡。

- ▶ 开关的主回路中每次出现短路后必须更换整个插座法兰，因为开关触点是全密封的，无法检查是否状态完好。
- ▶ 每次短路后更换整个插座，包括插头。



- ▶ 注意遵守所在国家 / 地区的相关法规。

8.3 修理

危险！因不按规定修理而引起的爆炸危险！

未遵守该项将导致重伤或死亡。

- ▶ 只能由 R. STAHL 对设备执行维修。
- ▶ 根据 IEC 60079-1:2014 标准的表 2 或表 3 中的值，不允许修理。

9 退回

- ▶ 与 R. STAHL 协商后方可包装好后寄回设备！
详情请与负责的 R. STAHL 代表处联系。

针对修理或售后服务的退回，请联系 R. STAHL 客户售后服务。

- ▶ 本人联系客户售后服务。

或

- ▶ 访问网页：r-stahl.com。
- ▶ “Support”（选择“支持”）> “RMA”（RMA 表格）> “RMA-REQUEST”（索取 RMA 表单）。
- ▶ 填写并发送表格。
您将通过自动电子邮件收到 RMA 单据反馈。
请打印此文件。
- ▶ 将 RMA 表单和设备一起放在包装内并寄回 R. STAHL Schaltgeräte GmbH（地址参见“制造商”）。

10 清洁

- ▶ 为避免静电积聚，只能用湿布清洁危险区域中的设备。
- ▶ 湿布清洁：使用水或温和的非磨擦性、非研磨性清洁剂。
- ▶ 不得使用腐蚀性的清洁剂或溶剂。
- ▶ 避免水和清洁剂渗入到插座的触点。

11 废弃物处置

- ▶ 遵守国家及当地关于废弃物处置的有效规定与法律准则。
- ▶ 将材料分开运送至回收处。
- ▶ 确保按照法律准则对所有部件执行符合环保要求的废弃物处置。

12 附件和备件

注意！因使用非原装部件引起的功能故障或设备损伤。

不遵守规定可能会导致财产损失。

- ▶ 仅可使用由 R. STAHL Schaltgeräte GmbH（请参见数据表）生产的原装配件和原装备件。

13 附录 A

13.1 技术数据

防爆等级

全球 (IECEX)

气体及粉尘

IECEX PTB 06.0020
 Ex db eb IIC T6 ... T5 Gb
 带本安辅助触点：
 Ex db eb ib IIC T6 ... T5 Gb
 Ex tb IIIC T60 °C ... T75 °C Db

欧洲 (ATEX)

气体及粉尘

PTB 01 ATEX 1150
 Ⓢ II 2 G Ex db eb IIC T6 ... T5 Gb
 具有 Ex i 电路辅助触点的版本：
 Ⓢ II 2 G Ex db eb ib IIC T6 ... T5 Gb
 Ⓢ II 2 D Ex tb IIIC T60 °C ... T75 °C Db

认证和证书

认证

IECEX、ATEX

技术数据

电气数据

额定工作电压
 频率
 电压容差
 额定工作电流
 额定绝缘电压
 应用类别

最高 690 V AC / 最高 220 V DC
 50 / 60 Hz (频率 \geq 100 Hz 时, 需降低至 50 A)
 -10 ... +10%
 63 A
 可达 750 V
 根据 IEC/EN 60947-3 :

AC-3	DC-23	DC-1
690 V , 63 A	220 V , 63 A ³⁾	220 V , 63 A ³⁾
18.5 kW , 220 / 230 / 240 V	120 V , 63 A ²⁾	120 V , 63 A ²⁾
30 kW , 380 / 400 / 415 V	60 V , 63 A ¹⁾	60 V , 63 A ¹⁾
37 kW , 500 V		
55 kW , 690 V		

1) 1 个触点
 2) 2 个触点串联
 3) 3 个触点串联

后备保险丝

主触点

63 A gG (无热防护)
 80 A gG (带热防护)
 10 A gG

辅助触点

环境条件

工作温度范围

-45 ... +55 °C
 (存储温度对应于环境温度)

技术数据

机械数据

电极数量	4 极 (3P + PE) 5 极 (3P + N + PE) (已连接零线)				
辅助触点	8080/1-1 : 左侧安装槽中 1 个常闭触点 + 1 个常开触点 常开触点延时接通 常开触点提前断开 (主触点断开前 20 ms 以上) 常闭触点同步				
标准版本	8080/1-1 : 1 个常闭触点 + 1 个常开触点 常开触点延时接通 ¹⁾ 常开触点提前断开 (主触点断开前 20 ms 以上) ¹⁾ 常闭触点同步				
可选的辅助触点	最多 2 个 8080/1 型辅助触点块 (慢动开关元件) 8080/1-1 : 1 个常闭触点 + 1 个常开触点 常开触点延时接通 ¹⁾ 常开触点提前断开 (主触点断开前 20 ms 以上) ¹⁾ 常闭触点同步 8080/1-3 : 2 个常闭触点 ²⁾ 8080/1-4 : 2 个常开触点 ²⁾ ¹⁾ 仅在左侧安装槽, 右侧安装槽中同步 ²⁾ 在所有安装槽中同步				
应用类别	AC-12	AC-15	DC-12		
	8080/1-1	8080/1-3 8080/1-4	8080/1-1 8080/1-3 8080/1-4	8080/1-	
	最大 250 V	最大 250 V	最大 250 V	最大 250 V	最大 125 V
	最大 500 V ^{**)}	最大 400 V ^{**)}	最大 500 V ^{**)}	最大 400 V ^{**)}	最大 6 A
	最大 6 A	最大 6 A	最大 6 A	最大 6 A	最大 400 W
	最大 5000 VA	最大 4000 VA	最大 1000 VA	最大 1000 VA	
	^{**)} 仅限相同电位				
负载开关和电动开关	具有隔离特性的 3 极开关 1 个辅助触点 (延时通, 提前断)				
开关手柄	可用挂锁锁定在 0 或 I 位置				
最大挂锁直径	8 mm				
材料	玻璃纤维增强聚酯				
箱体	IP66 根据 IEC/EN 60529				
防护等级	IK 10 根据 IEC 62262-0 和 IEC 60309-1				
抗冲击强度	螺钉端子				
连接方式	16 ... 35 mm ² (AWG 6 ... 1/0) 多股细芯 / 多芯				
连接端子	2 x 16 mm ² (2 x AWG 6) 多股细芯 / 多芯				
主触点	只允许使用横截面积相同的导线!				
单线连接					
多线连接					
注意					

CN

技术数据

辅助触点	0.75 ... 1.5 mm ² (AWG 18 ... 16) 多股细芯 0.75 ... 2.5 mm ² (AWG 18 ... 14) 单股硬线					
重量	8579/31-4 7.8 kg 8579/31-5 8.2 kg					
使用寿命	> 20,000 次开关循环 (电气和机械)					
拧紧扭矩	端子： 主触点：6 Nm 辅助触点：0.4 Nm 壳盖螺钉：3.5 Nm					
电缆接头	1 x M50 x 1.5 (订货时亦可要求接头位于顶部或侧面)					
电缆接头	螺纹尺寸	SW	夹紧范围	缩径密封插件的夹紧范围 *	拧紧扭矩 接头本身 连接螺纹 在 20 °C 时	拧紧扭矩 盖形螺母 在 20 °C 时
	M50x1.5	55	23 ... 35 mm	16 ... 25 mm	13 Nm	12 Nm
	* 缩径密封插件					
堵头	1 x M25 x 1.5 该密封件在 < -40 °C 时只能一次性使用。重新装配时请更换密封件。					
	螺纹尺寸	SW	拧紧扭矩 接头本身连 接螺纹 在 20 °C 时			
	M25x1.5	29	1.5 Nm			
外部接地连接	订货时可以要求加装，安装于侧面 (连接横截面积：电气 16 mm ² ，机械 70 mm ²)					

CN

接地极的布置

位置：按时钟位置

示例：时钟位置 6 点

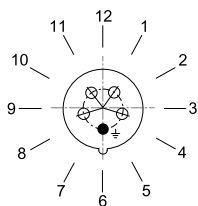

22092E00

插座各极布局 and 标记

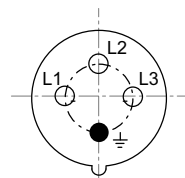
4 极
(3P + PE)

06556E00

8579/31-4..

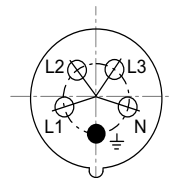
5 极
(3P + N + PE)

06555E00

8579/31-5..

示例为 6 点方向的插座各极布局 and 标记
(插座正面对插孔的正视图)

插座各极布局 and 标记及其对应颜色

极数	频率 [Hz]	电压 [V]	标识颜色	接地极时钟位置
	所有其他布置未涵盖的额定工作电压和 / 或频率		-	1 点
4 极 (3P + PE)	50 和 60	100 ... 130	黄色	4 点
	50 和 60	200 ... 250	蓝色	9 点
	50 和 60	380 ... 415	红色	6 点
	50	380	红色	3 点
	60	440 ... 460 ¹⁾	红色	11 点
	50 和 60	480 ... 500	黑色	7 点
	50 和 60	600 ... 690	黑色	5 点
	100 ... 300 ²⁾ > 300 ... 500 ²⁾	> 50	绿色	10 点 2 点
5 极 (3P + N + PE)	50 和 60	57/100 ... 75/130	黄色	4 点
	50 和 60	120/208 ... 144/250	蓝色	9 点
	50 和 60	200/346 ... 240/415	红色	6 点
	50	220/380	红色	3 点
	60	250/440 ... 265/460 ¹⁾	红色	11 点
	50 和 60	277/480 ... 288/500	黑色	7 点
	50 和 60	347/600 ... 400/690	黑色	5 点
	> 300 ... 500 ²⁾	> 50	绿色	2 点
	客户定制	客户定制		10 点

以上标识颜色是依据 IEC 60309-1，而不同电压和频率的插孔布局 and 铆接插槽的对应关系是依据 IEC 60309-2

¹⁾ 主要用于船舶装配

²⁾ 频率 ≥ 100 Hz 时会导致更大的升温。必须通过将电流减小到 50 A 来对此进行补偿。

其他技术数据，请参见 r-stahl.com。

CN

14 附录 B

14.1 尺寸信息 / 固定尺寸

尺寸图 (各项尺寸为 mm [英寸]) – 保留修改的权利

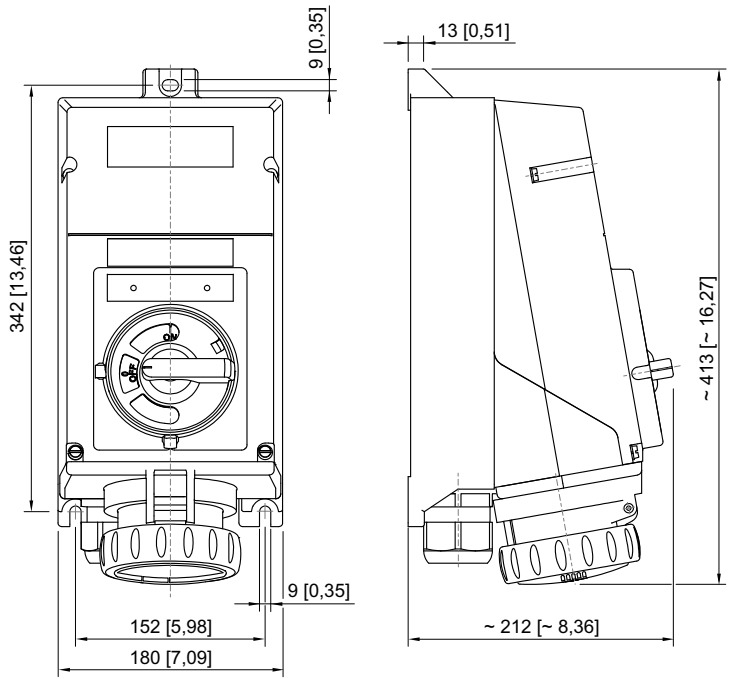

8579/31

04508E00

CN

EU Konformitätserklärung
EU Declaration of Conformity
Déclaration de Conformité UE



R. STAHL Schaltgeräte GmbH • Am Bahnhof 30 • 74638 Waldenburg, Germany
 erklärt in alleiniger Verantwortung, *declares in its sole responsibility, déclare sous sa seule responsabilité,*

dass das Produkt: **Steckvorrichtung**
that the product: *Plug and socket*
que le produit: *Prise de courant*

Typ(en), type(s), type(s): **8579/12**
8579/31

mit den Anforderungen der folgenden Richtlinien und Normen übereinstimmt.
is in conformity with the requirements of the following directives and standards.
est conforme aux exigences des directives et des normes suivantes.

Richtlinie(n) / Directive(s) / Directive(s)		Norm(en) / Standard(s) / Norme(s)
2014/34/EU 2014/34/EU 2014/34/UE	ATEX-Richtlinie <i>ATEX Directive</i> <i>Directive ATEX</i>	EN IEC 60079-0:2018 EN 60079-1:2014 EN IEC 60079-7:2015 + A1:2018 EN 60079-11:2012 EN 60079-31:2014
Kennzeichnung, marking, marquage:		 II 2 G Ex db eb IIC T6...T5 Gb II 2 G Ex db eb ib IIC T6...T5 Gb II 2 D Ex tb IIIC T60 °C...T75 °C Db CE 0158
EU Baumusterprüfbescheinigung: <i>EU Type Examination Certificate:</i> <i>Attestation d'examen UE de type:</i>		PTB 01 ATEX 1150 (Physikalisch-Technische Bundesanstalt, Bundesallee 100, 38116 Braunschweig, Germany, NB0102)
Produktnormen nach Niederspannungsrichtlinie: <i>Product standards according to Low Voltage Directive:</i> <i>Normes des produit pour la Directive Basse Tension:</i>		EN 60309-1:1999 + A1:2007 + A2:2012 + AC:2014 EN 60309-2:1999 + A1:2007 + A2:2012 EN 60309-4:2007 + A1:2012
2014/30/EU 2014/30/EU 2014/30/UE	EMV-Richtlinie <i>EMC Directive</i> <i>Directive CEM</i>	Nicht zutreffend nach Artikel 2, Absatz (2) d). <i>Not applicable according to article 2, paragraph (2) d).</i> <i>Non applicable selon l'article 2, paragraphe (2) d).</i>
2011/65/EU 2011/65/EU 2011/65/UE	RoHS-Richtlinie <i>RoHS Directive</i> <i>Directive RoHS</i>	EN IEC 63000:2018

Waldenburg, 2021-06-21

Ort und Datum
Place and date
Lieu et date

i.V.

Holger Semrau
Leiter Entwicklung Schaltgeräte
Director R&D Switchgear
Directeur R&D Appareillage

i.V.

Jürgen Freimüller
Leiter Qualitätsmanagement
Director Quality Management
Directeur Assurance de Qualité

关于 CCC 应用的信息

Additional information for CCC application



认证编号

CNEx 20.577X

Certification No.

本产品经认证符合 CNCA-C23-01: 2019 《强制性产品认证实施规则 防爆电气》的要求。

The product(s) is verified and certified according to CNCA-C23-01: 2019 China Compulsory Certification Implementation Rule on Explosion Protected Electrical Product.

#	R. STAHL 型号 R. STAHL Type	根据 CNCA-C23-01 : 2019 的防爆标志 Ex Marking according to CNCA-C23-01: 2019
1	8579 防爆插座/插头	Ex d e IIC T6/T5/T4 Gb, Ex d e [ib] IIC T6/T5/T4 Gb, Ex tD A21 IP66 T60°C...T105°C

系列标准

Series standards

GB 3836.1-2010, GB 3836.2-2010, GB 3836.3-2010, GB 3836.4-2010, GB12476.1-2013, GB12476.5-2013

防爆使用特殊条件

Special condition of use for
Ex-proof

-连接或安装的部件（例如：接线腔，套管，电缆密封接头，接头）必须符合封面页要求的技术标准。它们必须适合于运行条件，并具有单独的认证。为部件规定的特殊条件必须遵守，部件也必须包含在型式试验中。如有必要这也适用于技术描述中已列出的部件。

-安装本安部件时请遵守 GB3836.4 标准。

-外壳上必须附有“警告-带电时请勿打开”或类似字样的警告语。

-其他信息参见使用说明书

- Components attached or installed (e.g. terminal compartments, bushings, cable glands, connectors) must be of a technical standard that complies with the specifications on the cover sheet. They must be suited for the operating conditions and be covered by a separate examination certificate. The special conditions specified for the components must be complied with, and the components have to be included in the type test, if necessary. This equally applies to the components mentioned in the technical description.

- For the Installation of intrinsically safe devices are those admitted that correspond to the GB3836.4 standard.

- A warning with the inscription "WARNING - DO NOT OPEN WHEN ENERGIZED" or similar has to be fitted on the enclosure.

- See instruction for other information.

产品上的符合性标志:

Compliance marks on product:



中国强制性认证
China Compulsory Certification

2020312308000048 德国制造 (Made in Germany)