



- Korrosionsbeständig, extrem robust, einfach zu montieren
- Material Edelstahl 316L (1.4404)
- Kompatibel mit Kameras der 962er Serie

## MY R. STAHL

Mit dem Mast-Montageadapter können die Kameras der 962er Serie einfach an Masten mit einem Durchmesser zwischen 100 mm und 150 mm montiert werden. Der Mast-Montageadapter ist aus Edelstahl gefertigt korrosionsbeständig und robust und kann problemlos mit den Wandhaltern kombiniert werden. Er ist optimal für industrielle Bereiche, On- und Offshore Anlagen, Seefahrt und Schwerindustrie geeignet.

## Technische Daten

### Allgemein

Produkt-Typ	PMA-EC-962-PMB-TNXCD/T08-VA4.x
Beschreibung	für Kameras EC-962 und Wandhalter WB-EC-962-WMB-TNXCD-VA4.x

### Mechanische Daten

Ausführung	Mast-Montageadapter
Montageart	an Masten mit einem Durchmesser von 100 mm bis 150 mm
Material	Edelstahl AISI 316L/1.4404
Abmessungen (BxHxT)	236 mm x 230 mm x 210 mm (max.)
Punktlast	50 kg
Gewicht	6 kg
Gewicht	13,23 lb
Lieferumfang	- 4x Gewindestange M12 x 260 - 4x Schraube M10 x 25 - 8x Mutter M12 - 4x Mutter M10 - 8x Unterlegscheibe M12 - 8x Unterlegscheibe M10 Installationsanleitung

Maßzeichnung (alle Maße in mm [Zoll]) – Änderungen vorbehalten

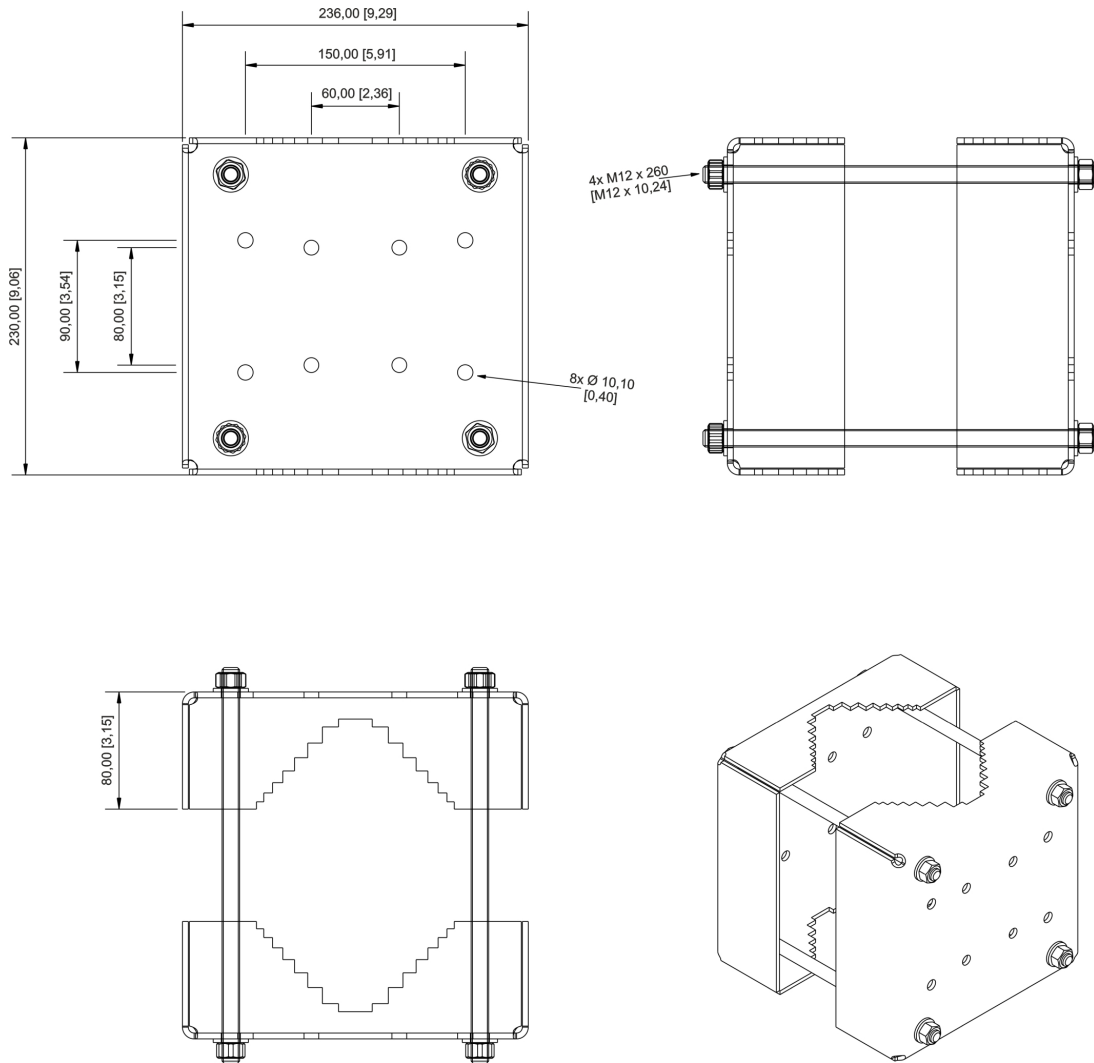

Änderungen der technischen Daten, Maße, Gewichte, Konstruktionen und der Liefermöglichkeiten bleiben vorbehalten. Die Abbildungen sind unverbindlich.